

## GEBRUIKERSHANDLEIDING

Ankerpunt volgens EN 795:2012 TYPE B  
Klem voor kanaalplaatvloeren TYPE APV 018025  
met

(A) verbindingsmiddel met demper (2 meter)  
volgens EN 354:2002 / EN 355:2002, Type MILLER 1032380  
of

(C) automatische valstopper (3 meter) volgens EN 360:2002  
Type IKAR HWPS3

en

Veiligheidsharnas volgens EN 361:2002, Type Teufelberger Perfekt Eco

EG Typegoedkeuring door Dekra EXAM GmbH,  
Dinnendahlstrasse 9, 44809 Bochum, Duitsland,  
notified body nr.0158

Het gewicht van de klem is circa 12 kg.

Projectnummer : 17778  
Versienummer : 2016-01  
Fabrikant : Leenstra B.V.  
Bezoekadres : Tussendiepen 52, 9206 AE Drachten  
Postadres : Postbus 9, 9200 AA Drachten  
Telefoon : + 31 512 589700  
Telefax : + 31 512 510708  
E-mail : [info@leenstra.nl](mailto:info@leenstra.nl)  
Internet : [www.leenstra.nl](http://www.leenstra.nl)

Het ankerpunt mag uitsluitend gebruikt worden als persoonlijk beschermingsmiddel tegen vallen.

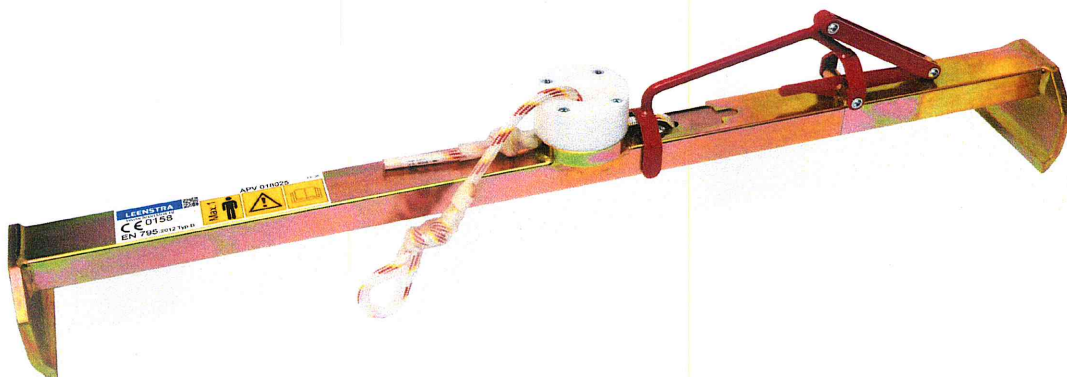

## Controle voor gebruik

Controleer of de valbeveiliging geschikt is voor de vloerplaten die u wilt monteren (zie figuur 1). De klem is voor bijna alle merken vloerplaten geschikt.

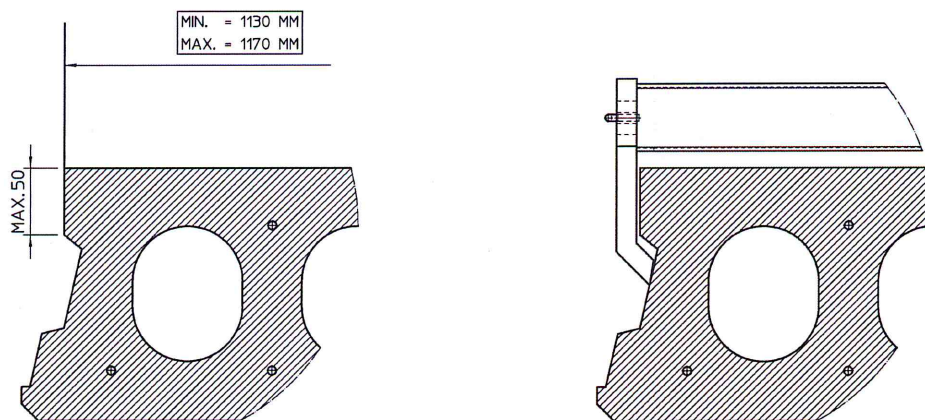

Figuur 1

### Controleer ook het volgende

- Het profiel waarin de klem aangrijpt moet visueel gecontroleerd worden op scheurtjes of andere zaken die duiden op een gebrek.
- De vloerplaten moeten 120 cm breed zijn.
- Controleer of het klemprofiel van de klem goed in de groef van de betonplaat past.
- Is de klem schoon?
- Is de klem geschikt voor het doel waarvoor u deze wilt gebruiken?
- Trek voor elk gebruik aan de ankerlijn om te testen of de klem vastzit na elke plaatsing.
- Voor het gebruik moet u het gehele systeem visueel controleren om de compleetheid, operationele toestand en het juiste functioneren zeker te stellen. Wij adviseren u de gebruiksaanwijzingen van de aparte onderdelen te lezen.

### **Samenwerking met kraanmachinist**

De kraanmachinist moet zich, bij het aanvoeren van de vloerplaten, bewust zijn dat de monteurs vastzitten en daardoor slechts een beperkte bewegingsvrijheid hebben. Het plaatsen van de vloerplaten met de kraan vergt uiterste voorzichtigheid.

### **Gebruik van de Leenstra valbeveiliging**

Er dienen altijd extra veiligheidsmaatregelen tegen valgevaar genomen te worden.

Vanaf een vrije valhoogte van 3,75 meter voor type A en vanaf een vrije valhoogte van 3,21 meter voor type C, kan de Leenstra valbeveiliging worden gebruikt. Deze valhoogte is inclusief 1 meter veiligheidsmarge volgens de norm.

Er moet een plan voor reddingsmaatregelen aanwezig zijn waarin alle mogelijke noodgevallen opgenomen zijn.

De gebruiker van dit systeem moet in goede gezondheid verkeren.

De gebruiker moet deze handleiding goed gelezen en begrepen hebben voordat hij deze valbeveiliging mag gebruiken

Elk ander gebruik dan in deze handleiding beschreven is niet toegestaan.

Wij adviseren u deze valbeveiliging als persoonlijke uitrusting toe te passen

De Leenstra valbeveiliging moet zonder onderbrekingen gebruikt worden zolang men op de vloerplaten werkt. Als men dit in de praktijk niet toepast, kunnen gevaarlijke situaties ontstaan.

De toegestane gebruikstemperatuur is  $-20$  tot  $+50$  °C.

Alle aanduidingen en etikettering moet aanwezig en leesbaar zijn.

## Plaats van het ankerpunt

De plaats van de klem op de vloerplaat moet zodanig gekozen worden dat wanneer een persoon valt hij/zij altijd aan de valbeveiliging hangt en de vloer er onder niet kan raken.

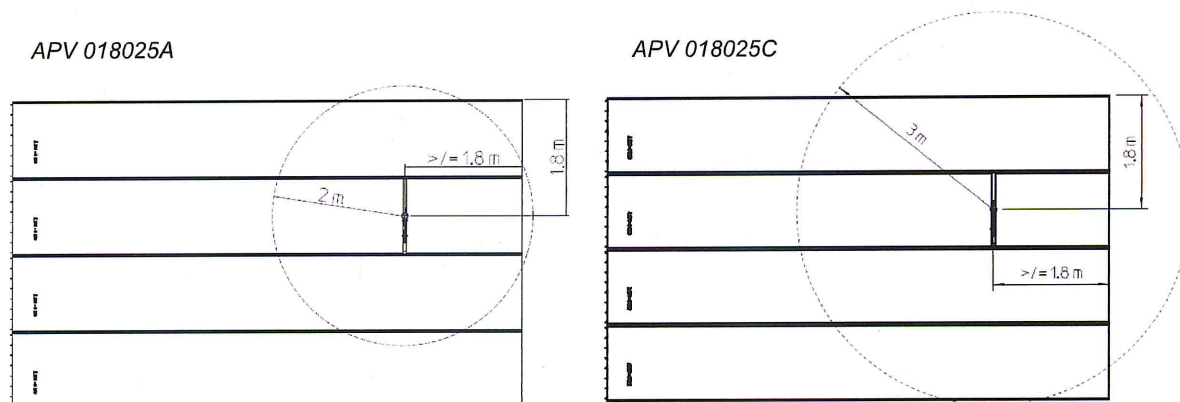

Figuur 2

## Plaatsen van het ankerpunt

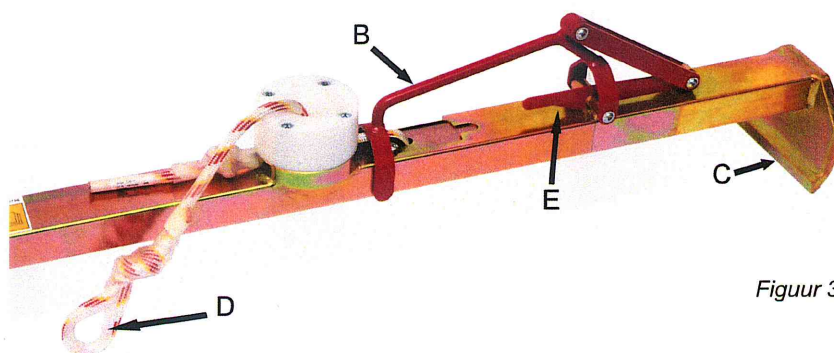

Figuur 3

Zie figuur 3

- Plaats de ankerklem zodanig dat de handgreep zich van het legfront af bevindt. Pas op voor struikelgevaar!
- Haak bek 'C' om de plaatvloer.
- Ontgrendel met behulp van Pal E, hendel B.
- Trek met de hendel 'B' de klem zover uit elkaar dat de bek aan de tegenoverliggende zijde om de vloerplaat haakt. Laat de hendel los en controleer of deze in de ruststand valt en wordt geblokkeerd door pal E.
- Controleer of de bekken goed in de sponning van de vloerplaat aangrijpen.
- Trek aan de ankerlijn om te testen of de klem vastzit na iedere plaatsing.
- Aan het oog D van de ankerlijn, wordt het einde van het verbindingsmiddel met demper (type A) of automatische valstopper (type C) vastgemaakt.

## Verplaatsen van het ankerpunt

Zie figuur 3.

- Ontgrendel met behulp van Pal E, hendel B.
- Trek met de hendel 'B' de klem uit elkaar en licht de klem uit de voegen van de betonvloer.
- Verplaats het ankerpunt volgens figuur 2.
- Tijdens het verplaatsen van het ankerpunt moet men er voor zorgen dat men geen gevaar loopt te vallen.



De gehele beveiliging mag niet meer gebruikt worden en moet ter controle aan de fabrikant aangeboden worden wanneer:

- Eén of meer onderdelen van deze valbeveiliging beschadigd of kapot zijn.
- Er twijfel bestaat over het veilig gebruik van de beveiliging.
- De valbeveiliging feitelijk gebruikt is om een val te stoppen.
- De laatste inspectie meer dan 12 maanden geleden plaats heeft gevonden.

### **Inspectie – certificering**

De Leenstra klem voldoet aan de norm NEN-EN795:2012 type B.

De complete Leenstra valbeveiliging moet jaarlijks door een deskundige gekeurd worden.

Deze keuring moet schriftelijk vastgelegd worden op de meegeleverde keuringsstaat.

De veiligheid is sterk afhankelijk van de juiste uitvoering van de jaarlijkse inspectie.

Leenstra B.V. kan personen opleiden om zeker te stellen dat deze inspectie juist uitgevoerd wordt overeenkomstig o.a. art. 4.4 c, d en e van NEN-EN 365.

Leenstra B.V. kan de inspectie en de certificering voor u uitvoeren. Reparaties mogen alleen door de fabrikant of door de fabrikant daartoe aangewezen persoon uitgevoerd worden.

### **Onderhoud**

Het systeem moet na elk gebruik schoon en vrij van beton en specieresten gemaakt worden. Zorg ook dat in de klem geen vervuiling meer aanwezig is.

De onderdelen mogen niet gesmeerd worden. De klevende werking van vetten zorgt voor vuilophoping met nadelige werking. Wanneer het systeem nat is, heeft het de voorkeur om het op een natuurlijke wijze te laten drogen. Geen hete lucht toepassen. Het systeem moet schoon en droog opgeslagen worden. Opslaan in een lichtdichte tas vanwege het verouderingsproces van touw. Leenstra heeft hiervoor de geschikte middelen.

Gebruik geen enkel ander middel voor het schoon maken dan water.

Zorg dat de valbeveiliging tijdens transport goed is verpakt zodat beschadiging voorkomen wordt. Leenstra heeft hiervoor de geschikte middelen.

De onderdelen van het systeem mogen niet in aanraking komen met lasvlammen en lasvonken, vuur, zuren en logen en alle andere vergelijkbare vloeistoffen.

### **Wederverkoop in het buitenland**

Indien de Leenstra valbeveiliging doorverkocht wordt naar landen met een andere gebruikers-taal dan oorspronkelijk geleverd, is de verkoper verplicht deze handleiding mee te leveren in de gebruikerstaal.

### **Waarschuwing**

In de voorgaande tekst adviseren wij waar de vloer aan moet voldoen alvorens het product te gebruiken. Leenstra B.V. is niet verantwoordelijk voor de eventuele gevolgen van onoordeelkundig of onjuist gebruik van het valbeveiligingssysteem. Voor vloeren die afwijken van de gestelde normen of bij twijfel aangaande de geschiktheid, vragen wij u contact op te nemen met Leenstra B.V. Zo nodig kunnen proeven worden uitgevoerd met uw vloertype.

Let op! Veranderingen aan de uitrusting of vervangingen zonder voorafgaande schriftelijke toestemming van de fabrikant zijn niet toegestaan en alle reparaties mogen alleen worden doorgevoerd na overleg met de fabrikant.

Let op! Er kan gevaar ontstaan bij de combinatie van elementen van de uitrusting indien de veiligheidsfunctie van 1 van de elementen van de uitrusting onvoldoende is.

## Type A met verbindingsmiddel met demper (Artikelnummer 1032380)

Beschrijving van de onderdelen (figuur 4):

1. Verbindingsmiddel van touw PA-PES O11mm (goedgekeurd voor scherpe randen)
2. Valdemper PES met Miller logo (goedgekeurd voor scherpe randen)
3. Verbindingselement volgens norm (EN 362:2005) (D-Ring op de rugzijde van het harnas)
4. Verbindingselement volgens norm (EN 362:2005) ([klem zijde])



Figuur 4

Het einde met de valdemper (3) aan de D-Ring op de rugzijde van het veiligheidsharnas bevestigen.

Het einde (4) van het verbindingsmiddel wordt aan het ankerpunt vastgemaakt. Zie figuur 4a.

De lengte van het verbindingsmiddel met ingebouwde demper inclusief alle veiligheidshaken bedraagt 2 meter en mag niet langer gemaakt worden.



Figuur 4a



# Handleiding APV 018025 A of C

## Verklaring van de markeringen

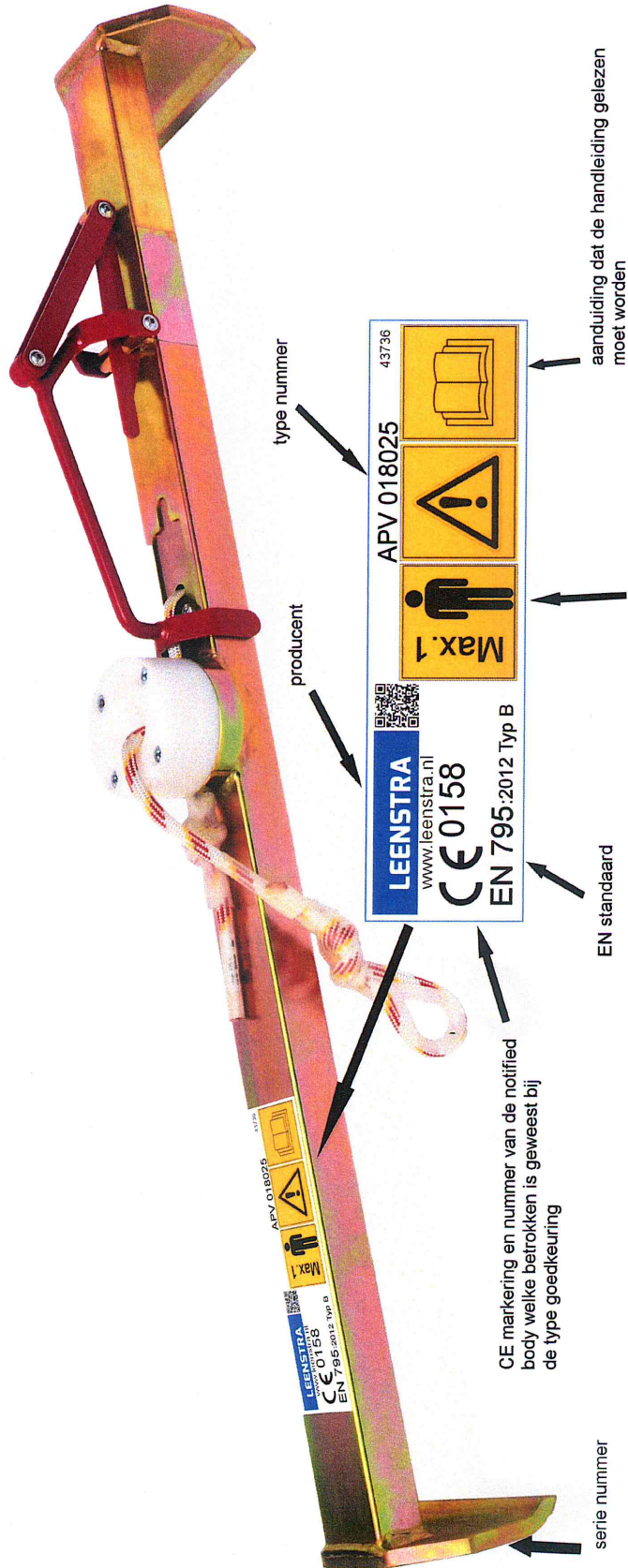

CE markering en nummer van de notified body welke betrokken is geweest bij de type goedkeuring

serie nummer

EN standaard

dit produkt mag maar door 1 persoon gelijktijdig gebruikt worden

aanduiding dat de handleiding gelezen moet worden

# LEENSTRA