

SPK 450: de ideale vlakzuigerpomp van MPi pumps.



De SPK 450 is als vlakzuigerdompelpomp een krachtige partner op het gebied van de waterhuishouding.

Kenmerken SPK 450

De SPK is een lichte maar krachtige vuilwaterpomp geschikt voor huishoudelijk gebruik en in de bouw. De pomp wordt gebruikt voor het verpompen van schoon en licht vervuild water.

De vlotter laat de pomp aan- of afslaan naargelang het waterniveau. De ingebouwde beveiliging schakelt de stroomtoevoer uit bij oververhitting of overbelasting. Dit garandeert een bedrijfszekere en betrouwbare werkende pomp onder de meest zware omstandigheden. De pomp is voorzien van een verdraaibare aansluiting en ingebouwde terugslagklep.

SPK 450

Technische specificatie

• Pompen

Aluminium en gietijzere vlakzuigerdompelpomp met rvs zuigplaat en een debiet van maximaal 6 m³ per uur;

maximale opvoerhoogte van 10 meter;

• Temperatuurbereik vloeistof

+ 40°C bij volledige ondergedompeld; medium koelt de motor.

• Leverbare type

SPK 450: 0,6 pK/0,45 kW/230V

• Maximale onderdompeldiepte

tot 5 meter onder de waterspiegel.

• Verpompte vloeistof

vaste bestanddelen tot 0,2 mm

• Optie

toepasbaar in de "Pump in the box"

WERKINGSDIAGRAM

INBOUWMATEN SPK 450

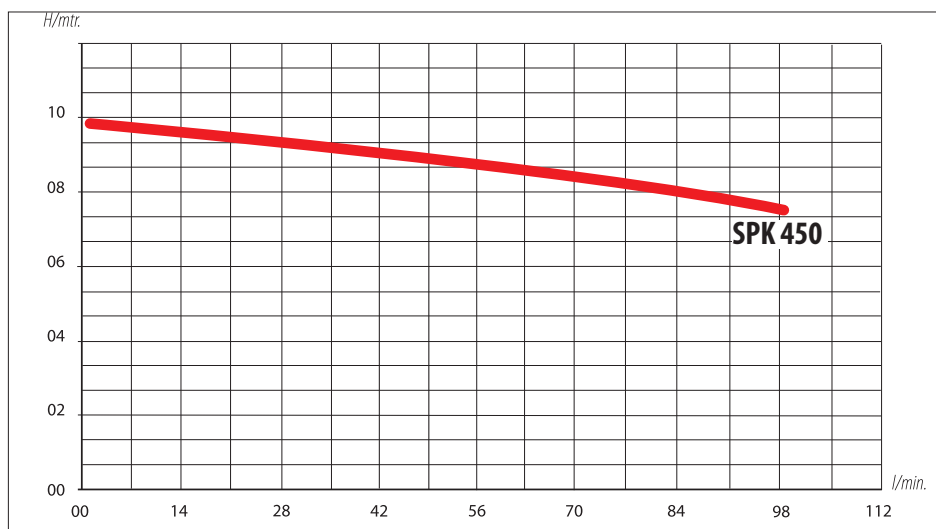

POMP	VERMOGEN		DEBIET									
	pK	kW	l/min	14	28	42	56	70	84	98	112	126
			m ³ /h	0,8	1,6	2,4	3,2	4,0	4,8	5,6	6,4	7,2
			OPVOERHOOGTE IN METERS									
SPK 450	0,6	0,45		9,5	9	8,7	8,5	8,2	8	7,7	-	-

TYPE	AFMETINGEN IN MM				GEWICHT
	A	B	Ø	bestanddelen	
SPK 450	350	230	230	0,2	9,5

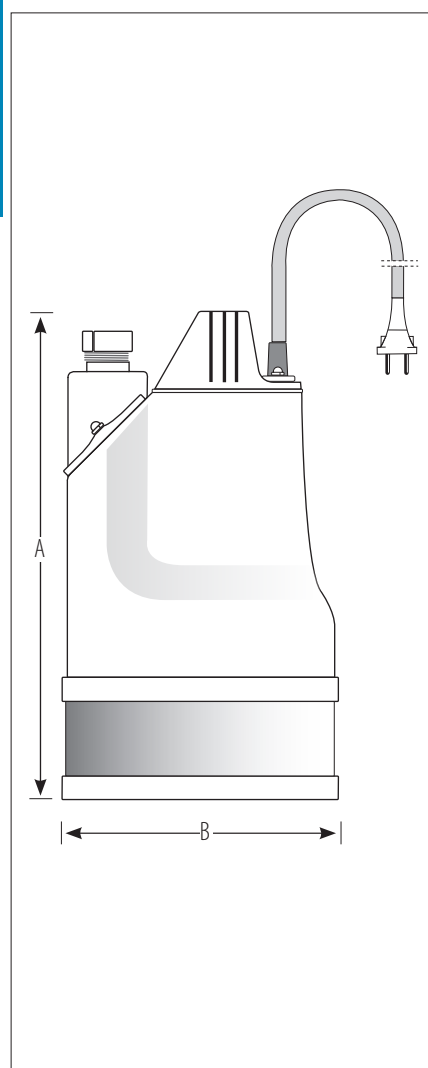

ALS OPTIE: DE SPK 450 ALS ONDERDEEL IN DE PUMP IN THE BOX

Zonder water geen cement en zonder cement ligt elke bouw-werf stil. Cement, zand, mortelolie en water zijn immers onmisbare ingrediënten voor de bouw. Op menig bouw-werf wordt men helaas geconfronteerd met water wat we niet kunnen gebruiken. Het aanwezige grondwater en een overvloed aan regenwater hebben een negatieve invloed op de bouw en kunnen in een aantal gevallen de bouw vertragen.

We zijn dus het overtollige water liever kwijt dan rijk.

PUMP IN THE BOX is een handzaam hulpmiddel om snel overtollig water weg te pompen. Een betrouwbare SPK 450 vlakzuigerpomp gekoppeld, met GEKA koppeling, aan brandweerslang met een diameter van 25 en een lengte van 25 meter, verpompt het water snel weg. Het geheel wordt opgeborgen in een stevige kunststof box. Handig in gebruik, alles bij elkaar, klaar voor gebruik.

Daartoe moet enkel de pomp "out of the box" gehaald worden.



1. Handige kunststof koffer met handgrepen en deksel
2. Betrouwbare MPI SPK 450, vlakzuigerpomp,
3. Brandweerslang, 25 mm diameter, 25 meter lengte
4. GEKA koppelstuk