

Genie®

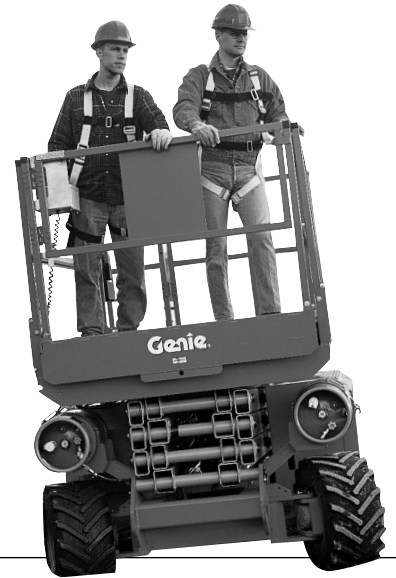

Bedieningshandleiding *met onderhoudsinformatie*

First Edition,
Ninth Printing
Part No. 48735DU

GS-2668 RT

GS-3268 RT

Genie® **GS-2668 RT**

Genie® **GS-3268 RT**

Belangrijk

Stel u op de hoogte van de veiligheidsvoorschriften en bedieningsinstructies. Neem de machine pas daarna in bedrijf. Alleen getraind en bevoegd personeel mag deze machine bedienen. Deze handleiding is een vast onderdeel van de machine en moet dus altijd in de machine aanwezig zijn. Als u vragen hebt, neem dan contact op met Genie Industries.

Inhoud

	Pagina
Veiligheid	1
Legenda	7
Bedieningselementen	8
Inspectie vóór het gebruik	12
Onderhoud	14
Functietests	17
Inspectie van de werkplek	20
Bedieningsinstructies	21
Transportinstructies	25
Belasting ondergrond	26
Stickers	27
Specificaties	29

U vindt ons op:

Internet: <http://www.genielift.com>
e-mail: techpub@genieind.com

Genie Industries

Copyright © 1998 van Genie Industries

Eerste uitgave: Eerste druk, juli 1998
Tweede druk, augustus 1998
Derde druk, november 1998
Vierde druk, juni 1999
Vijfde druk, juli 1999
Zesde druk, november 1999
Zevende druk, juni 2000
Achtste druk, september 2000
Negende druk, oktober 2000

"Genie" is een gedeponeerd handelsmerk van Genie Industries in de Verenigde Staten en een groot aantal andere landen. "GS" is een handelsmerk van Genie Industries.

Deze machines voldoen aan
ANSI/SIA 92.6-1999.

 Gedrukt op kringlooppapier. S

Printed in U.S.A.

Veiligheidsvoorschriften



Gevaar

Als u de instructies en veiligheidsvoorschriften in deze handleiding niet opvolgt, heeft dit dodelijk of ernstig lichamelijk letsel tot gevolg.

Niet bedienen tenzij:

- U de beginselen voor een veilige bediening van de machine, zoals beschreven in deze bedieningshandleiding, hebt bestudeerd en geoefend.

1 Vermijd gevaarlijke situaties.

Zorg dat u de veiligheidsvoorschriften kent en begrijpt voor u verder gaat met het volgende gedeelte.

2 Voer altijd een inspectie uit voordat u de machine gaat gebruiken.

3 Voer altijd functietests uit voordat u de machine gaat gebruiken.

4 Inspecteer de werkplek.

5 Gebruik de machine alleen zoals is bedoeld.

- U kennis hebt genomen van de punten hieronder en zich daaraan houdt:

De instructies en veiligheidsvoorschriften van de fabrikant-veiligheids- en bedieningshandleiding en stickers op de machine

De veiligheids- en werkplekvoorschriften van de werkgever

De van toepassing zijnde overheidsvoorschriften

- U getraind en bevoegd bent om deze machine veilig te bedienen.

VEILIGHEIDSVOORSCHRIFTEN

Gevaarlijke situatie: elektrocutie mogelijk

Deze machine is **niet** elektrisch geïsoleerd en biedt **geen** bescherming bij contact met of in de nabijheid van elektrische stroom.

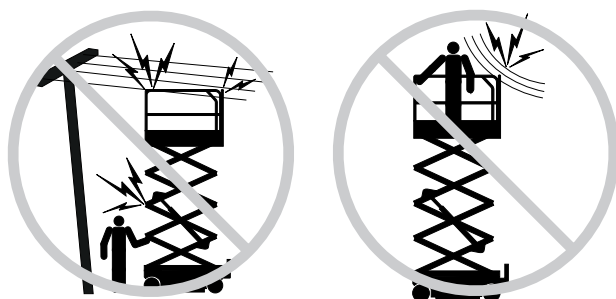

Houd een veilige afstand aan tot elektriciteitskabels en -apparatuur in overeenstemming met de van toepassing zijnde overheidsvoorschriften en de volgende tabel.

Spanning Fase-tot-fase	Minimale veiligheidsafstand meter
0 tot 300V	Contact vermijden
300V tot 50kV	3,05
50kV tot 200kV	4,60
200kV tot 350kV	6,10
350kV tot 500kV	7,62
500kV tot 750kV	10,67
750kV tot 1000kV	13,72

Houd rekening met beweging van het platform, slingeren of doorzakken van elektriciteitsleidingen en sterke wind of windstoten.

Blijf uit de buurt van de machine als deze contact maakt met elektriciteitskabels onder spanning. Personeel op de grond of op het platform mag de machine pas aanraken of bedienen als de spanning van de elektriciteitskabels is gehaald.

Bedien de machine niet bij bliksem of storm.

Gebruik de machine niet als massa bij laswerk.

Gevaarlijke situatie: machine kan omkantelen

Inzittenden en apparatuur mogen het maximale laadvermogen van het platform of het maximale vermogen van de platformverlenging niet overschrijden.

Maximaal vermogen - GS-2668 RT

Platform ingeschoven	567 kg
Platform uitgeschoven - Alleen platform	431 kg
Platform uitgeschoven - Alleen platformverlenging	136 kg
Max. aantal personen - ANSI en CSA	4
Max. aantal personen - CE	
Voor gebruik buiten	4
Alleen voor gebruik binnen	4



567 kg



Alleen platformverlenging 136 kg
Alleen platform 431 kg

Maximaal vermogen - GS-3268 RT

Platform ingeschoven	454 kg
Platform uitgeschoven - Alleen platform	318 kg
Platform uitgeschoven - Alleen platformverlenging	136 kg
Max. aantal personen - ANSI en CSA	4
Max. aantal personen - CE	
Voor gebruik buiten	2
Alleen voor gebruik binnen	4



454 kg



Alleen platformverlenging 136 kg
Alleen platform 318 kg

VEILIGHEIDSVOORSCHRIFTEN

Verander eindschakelaar(s) niet en schakel ze niet uit.

Rijd niet harder dan 0,8 km/u met het platform geheven.

Breng het platform pas omhoog als de machine zich op een stevige, vlakke ondergrond bevindt.

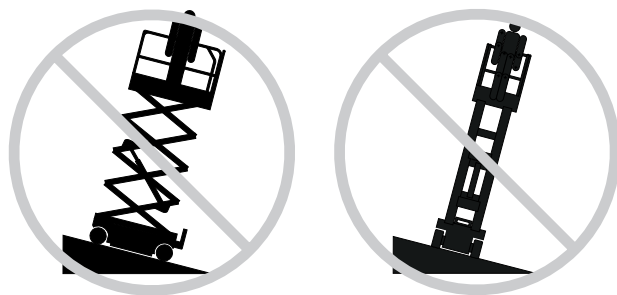

Gebruik de platformbediening niet om een platform vrij te maken dat is vastgeklemd of is blijven haken, of dat anderszins vanwege een aangrenzende constructie niet normaal kan bewegen. Al het personeel dient het platform te verlaten voordat wordt getracht het platform vrij te maken met behulp van de grondbediening.

Vertrouw niet op het schuinstandalarm als indicatie van een vlakke stand. Het schuinstandalarm klinkt op het chassis en platform wanneer de machine zich op een steile helling bevindt.

Als het schuinstandalarm klinkt: Laat het platform neer. Verplaats de machine naar een stevige, vlakke ondergrond. Als het schuinstandalarm klinkt bij geheven platform, ga dan uiterst voorzichtig te werk bij het neerlaten van het platform.

Gebruik de machine niet bij sterke wind of windstoten. Vergroot het oppervlak van het platform of de lading niet. Als u het windvangende gedeelte vergroot, neemt de stabiliteit van de machine af.

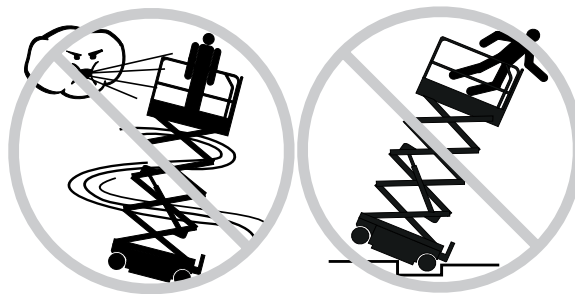

Rijd de machine niet met geheven platform op of nabij ongelijkmatig terrein, op een onstabiele ondergrond of in andere gevaarlijke omstandigheden.

Wees uiterst voorzichtig en houd een lage snelheid aan wanneer met de machine in de transportstand gereden wordt over oneffen terrein, rommel, een onstabiele of gladde ondergrond en vlakbij kuilen of afgronden.

Duw niet tegen voorwerpen die zich buiten het platform bevinden, en trek er niet aan.

GS-2668 RT

ANSI en CSA - 4 personen	890 N
CE - Alleen voor gebruik binnen - 4 personen	890 N
CE - Voor gebruik buiten - 4 personen	400 N

GS-3268 RT

ANSI en CSA - 4 personen	890 N
CE - Alleen voor gebruik binnen - 4 personen	890 N
CE - Voor gebruik buiten - 2 personen	667 N



VEILIGHEIDSVOORSCHRIFTEN

Breng geen veranderingen aan in machineonderdelen en schakel machineonderdelen niet uit wanneer hierdoor de veiligheid en stabiliteit in gevaar komen.

Vervang geen onderdelen die cruciaal zijn voor de stabiliteit van de machine door onderdelen met een ander gewicht of andere specificaties.

Breng geen wijzigingen aan in een hoogwerkerplatform. Montagehulpstukken voor het bevestigen van gereedschap of andere materialen aan het platform, de voetplaten of het veiligheidsreling-systeem kunnen het gewicht op het platform en het oppervlak van het platform of de lading doen toenemen.

Plaats of bevestig geen vaste of overhangende lading op/aan enig deel van deze machine.

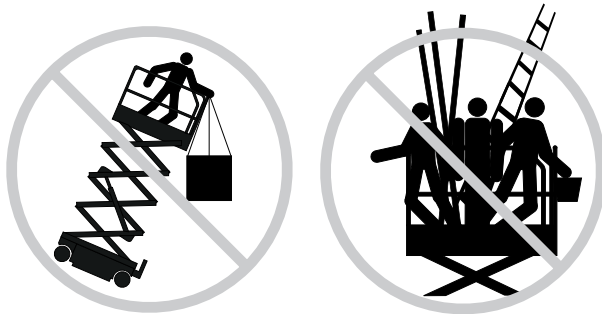

Plaats geen ladders of stellages op het platform of tegen enig deel van deze machine.

Gebruik de machine niet op een bewegende of beweegbare ondergrond of voertuig.

Zorg dat alle banden in goede staat zijn, de kroonmoeren stevig zijn vastgedraaid en dat de splitpennen op de juiste wijze zijn aangebracht.

Gebruik de machine niet als hijskraan.

Gebruik het platform niet om de machine of andere voorwerpen te duwen.

Raak geen aangrenzende constructies aan met het platform.

Bind het platform niet vast aan aangrenzende constructies.

Plaats geen lading buiten de platformomtrek.

Gevaarlijke situatie: kans op vallen



Gebruikers dienen een veiligheidsgordel (met vanglijn) te dragen en zich te houden aan de van toepassing zijnde overheidsvoorschriften. Bevestig de vanglijn aan het verankeringpunt op het platform.

Ga niet op de platformveiligheidsreling zitten of staan en klim er niet op. Zorg dat u altijd stevig op de platformvloer staat.

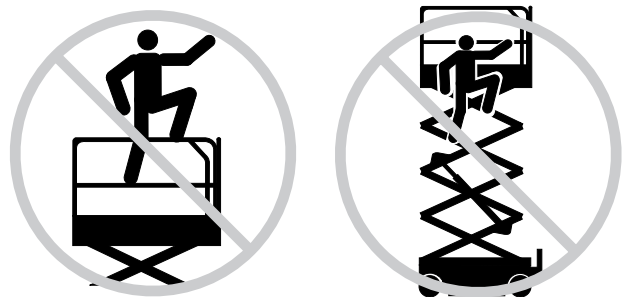

Klim niet van het platform naar beneden wanneer dit omhoog staat.

Zorg dat de platformvloer schoon is.

Sluit het toegangshek voordat u de machine in bedrijf neemt.

Gebruik de machine alleen als de veiligheidsrelingen correct zijn geïnstalleerd en het toegangshek voor bedrijf is vastgezet.

VEILIGHEIDSVOORSCHRIFTEN

**Gevaarlijke situatie:
kans op botsing**

Houd tijdens het rijden en de bediening rekening met beperkt zicht en blinde hoeken.

Houd rekening met de stand van het uitgeschoven platform wanneer u de machine verplaatst.

De machine moet zich op een vlakke ondergrond bevinden of zijn vastgezet voordat u de remmen mag vrijzetten.

Operators wordt aangeraden om een goedgekeurde helm te dragen wanneer zij de machine bedienen.



Controleer het werkgebied op hoog gelegen obstructies en andere mogelijke gevaren.

Pas op dat u niet bekneld raakt wanneer u de platformveiligheidsreling vastpakt.

Houd u voor de rij- en stuurfuncties aan de richtingpijlen met kleurcodering op de platformbediening en de platformstickerplaat.

Bedien de machine niet als deze zich in de route van een kraan of bovenloopmachine bevindt, tenzij de bediening van de kraan is geblokkeerd en/of er voorzorgsmaatregelen zijn genomen om een mogelijke aanrijding te voorkomen.

Ga niet stunjorden en speel geen spelletjes terwijl u de machine bedient.

Breng het platform pas omlaag als er zich in het gebied onder het platform geen mensen of obstructies bevinden.



Stem de rijnsnelheid af op de ondergrond, drukte, helling, plaats waar personeel zich bevindt, en eventuele andere factoren die tot een aanrijding kunnen leiden.

Gevaarlijke situatie: onderdelen kunnen beschadigd raken

Gebruik geen accu of acculader van meer dan 12V om de motor te starten.

Gebruik de machine niet als massa bij laswerk.

Verzekert u ervan dat de hydraulische afsluitventielen (bij de hydraulische tank) open zijn alvorens de motor te starten.

Explosie- en brandgevaar

Start de motor niet als u LPG, benzine, dieselbrandstof of andere explosieve stoffen ruikt of ontdekt.

Vul geen brandstof bij terwijl de motor draait.

Vul brandstof alleen bij en laad accu's alleen in een open, goed geventileerde ruimte uit de buurt van vonken, vlammen of brandende tabak.

Bedien de machine niet op gevaarlijke plaatsen of op plaatsen waar mogelijk ontvlambare of explosieve gassen of deeltjes aanwezig zijn.

VEILIGHEIDSVOORSCHRIFTEN

**Gevaarlijke situatie:
machine beschadigd**

Gebruik geen beschadigde of niet goed werkende machine.

Inspecteer de machine grondig vóór het gebruik en test alle functies vóór elke werkperiode. Een beschadigde of niet goed werkende machine moet onmiddellijk uit bedrijf worden genomen en worden voorzien van een label.

Zorg dat al het onderhoud is uitgevoerd volgens de specificaties in deze handleiding en die in de betreffende Genie servicehandleiding.

Zorg dat alle stickers op hun plaats zitten en leesbaar zijn.

Zorg dat de bedienings-, veiligheids- en verantwoordelijkheidshandleiding compleet en leesbaar zijn en zich in de opbergruimte op het platform bevinden.

Gevaarlijke situatie: ledematen kunnen worden verbrijzeld

Houd handen en ledematen uit de schaar.

Gebruik uw verstand en denk vooruit wanneer u de machine vanaf de grond bedient met behulp van de regelaar. Zorg voor een veilige afstand tussen de operator, de machine en vaste voorwerpen.

Houd de platformreling stevig vast wanneer u aan de borgpen trekt. Zorg dat de platformveiligheidsrelingen niet vallen.

Gevaarlijke situatie: lichamelijk letsel mogelijk

Bedien de machine altijd in een goed geventileerde ruimte om koolmonoxidevergiftiging te voorkomen.

Bedien de machine niet als hydraulische olie lekt of perslucht ontsnapt. Perslucht of hydraulische olie kan de huid binnendringen en/of brandwonden veroorzaken.

Legenda stickers

Op de productstickers van Genie worden symbolen, kleurcoderingen en waarschuwingstermen gebruikt ter aanduiding van het volgende:



Veiligheidswaarschuwingssymbool—wordt gebruikt om het personeel te waarschuwen voor lichamelijk letsel. Volg, om lichamelijk letsel of de dood te voorkomen, alle veiligheidsberichten op die na dit symbool worden beschreven.



Rood—wordt gebruikt om aan te geven dat een gevaarlijke situatie te verwachten is die, indien deze niet wordt voorkomen, dodelijk of ernstig letsel tot gevolg zal hebben.



Oranje—wordt gebruikt om aan te geven dat een gevaarlijke situatie kan optreden die, indien deze niet wordt voorkomen, dodelijk of ernstig letsel tot gevolg kan hebben.



Geel met veiligheidswaarschuwingssymbool—wordt gebruikt om aan te geven dat er een gevaarlijke situatie kan optreden die, indien deze niet wordt voorkomen, licht tot middelzwaar letsel tot gevolg kan hebben.



Geel zonder veiligheidswaarschuwingssymbool—wordt gebruikt om aan te geven dat een gevaarlijke situatie kan optreden die, indien deze niet wordt voorkomen, materiële schade tot gevolg kan hebben.



Groen—wordt gebruikt voor informatie over de bediening en het onderhoud van de machine.

Legenda

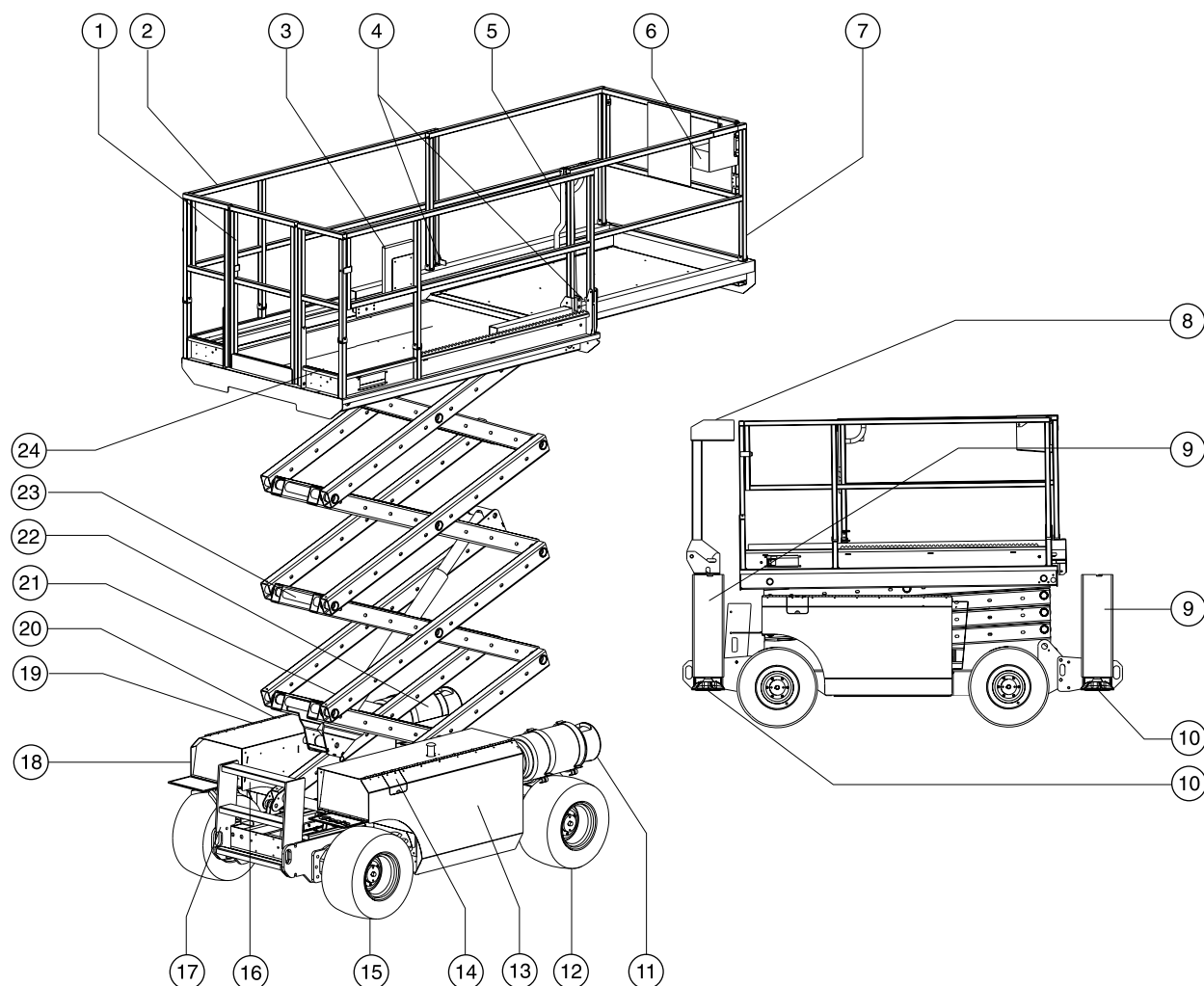

- | | | |
|--|--|---|
| 1 Platformtoegangshek | 10 Stempelvoet (indien uitgerust met stempels) | 18 Grondbediening met nooddaalventiel en LED diagnosescherm |
| 2 Platformveiligheidsrelingen | 11 LPG tank | 19 Afdekking grondbedieningszijde |
| 3 Opbergruimte voor handleiding | 12 Stuurwiel | 20 Peilaanduiding hydraulische olie (onder afdekking) |
| 4 Verankeringspunt van vanglijn | 13 Afdekking aan motorzijde | 21 Remvrijzetpompknop en remvrijzetknop (niet zichtbaar in deze tekening) |
| 5 Vergrendelingshendel platformverlenging | 14 Brandstoftank | 22 LPG tank (optioneel) |
| 6 Platformbediening | 15 Achterwiel | 23 Veiligheidsarm |
| 7 Platformverlenging | 16 Schuinstandalarm (onder afdekking) | 24 GFCI contactdoos |
| 8 Stempelbedieningspaneel (indien uitgerust met handbediende stempels) | 17 Toegangsladder/ transportbevestigingspunt | |
| 9 Stempelhuis (indien uitgerust met stempels) | | |

Bedieningselementen

Dieselmodellen

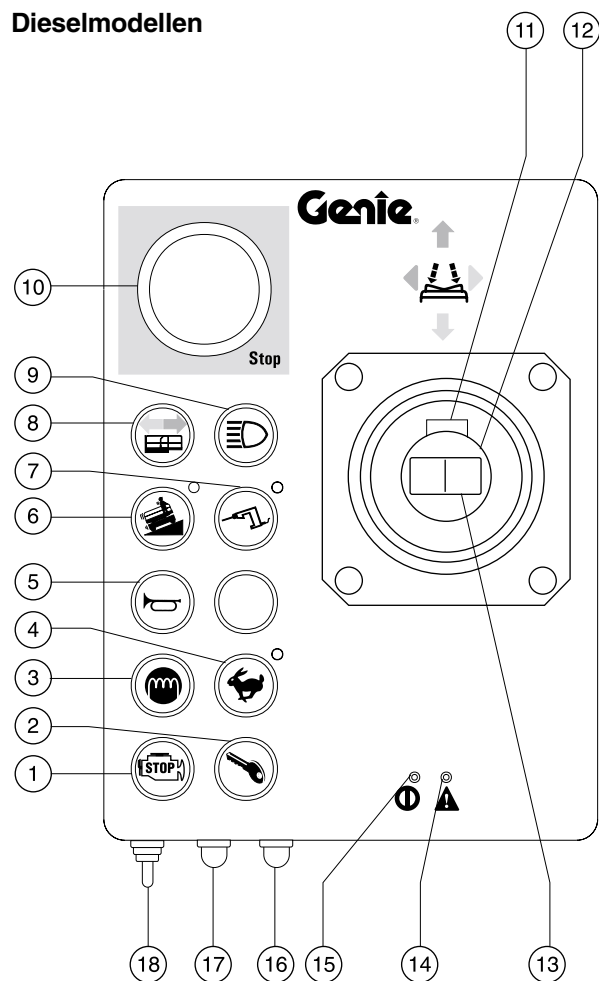

Benzine/LPG modellen

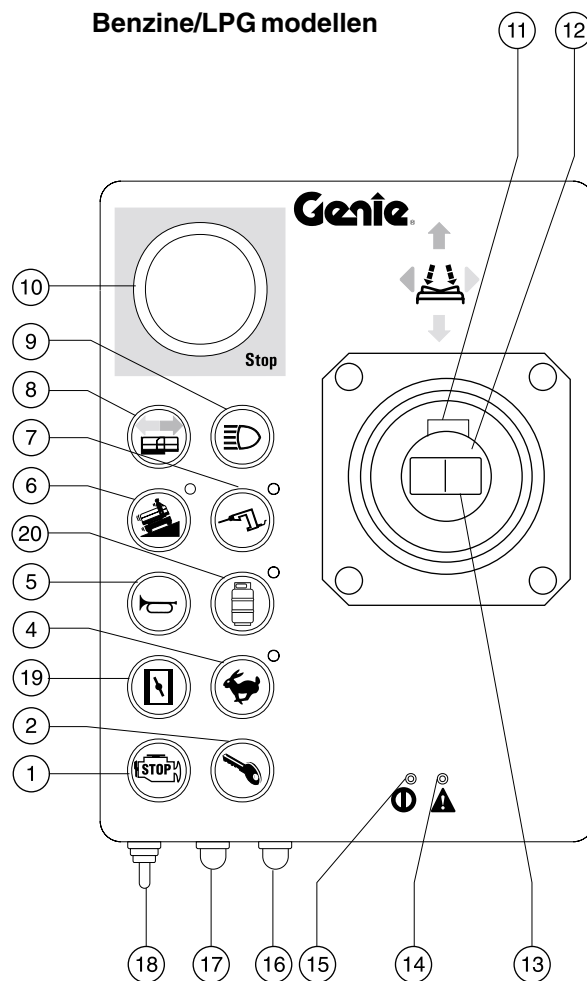

Platformbediening (modellen zonder stempels)

- | | | |
|---|--|--|
| 1 Motorstopknop | 8 Platformuitschuif-/inschuifknop (optie) | 16 Functie-/hogesnelheidskeuzeknop voor de functie omhoog/omlaag |
| 2 Motorstartknop | 9 Koplamp-/achterlichtknop (optie) | 17 Functie-/lagesnelheidskeuzeknop voor de functie omhoog/omlaag |
| 3 Gloeibougieknop (dieselmodellen) | 10 Noodstopknop | 18 Keuzeschakelaar platform omhoog/omlaag |
| 4 Knop Hoog stationair met indicatielampje | 11 Functieschakelaar | 19 Chokeknop (benzine/LPG modellen) |
| 5 Claxonknop | 12 Proportionele joystick voor rijfuncties en optionele platformuitschuif-/inschuiffunctie | 20 LPG knop met indicatielampje (benzine/LPG modellen) |
| 6 Knop Machine op helling: Bedrijf met lage snelheid voor hellingen | 13 Duimtuimelschakelaar voor stuurfunctie | |
| 7 Generatorkeuzeschakelaar met indicatielampje | 14 Foutindicatielampje | |
| | 15 Voedingslampje | |

BEDIENINGSELEMENTEN

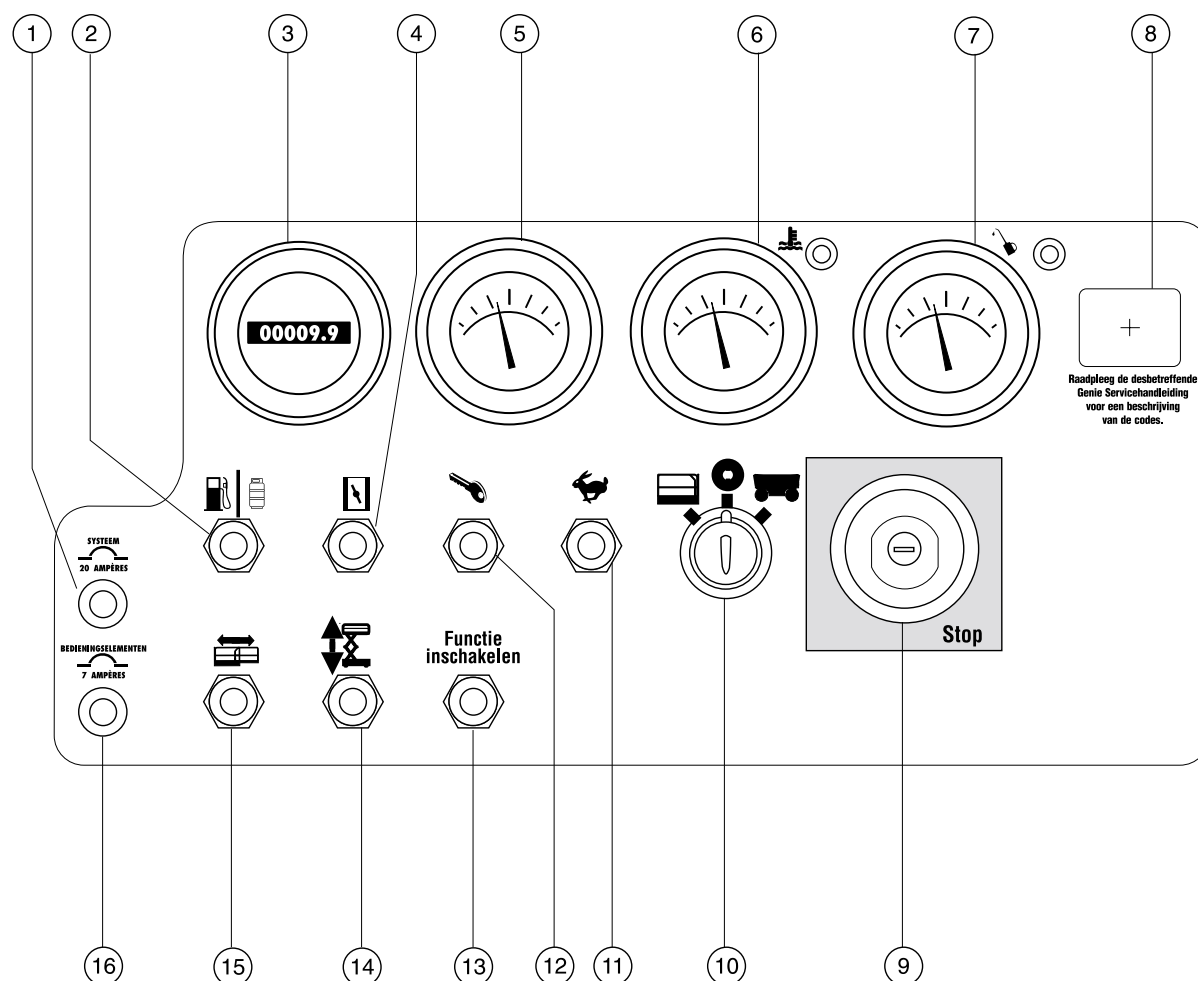
**Grondbedieningspaneel**

- | | | | |
|---|--|----|---|
| 1 | 20 ampères stroomonderbreker voor systeemcircuit | 9 | Noodstopknop |
| 2 | Brandstofkeuzeschakelaar (benzine/LPG modellen) | 10 | Sleutelschakelaar voor keuze platformbediening/uit/grondbediening |
| 3 | Urenteller | 11 | Tuimelkeuzeschakelaar Hoog-stationair |
| 4 | Chokeschakelaar (benzine/LPG modellen)
Gloeibougieschakelaar (optie - dieselmodellen) | 12 | Motorstarttuimelschakelaar |
| 5 | Voltmeter (optie) | 13 | Functietuimelschakelaar |
| 6 | Watertemperatuurmeter met indicatielampje (optie) | 14 | Tuimelschakelaar platform omhoog/omlaag |
| 7 | Motoroliedrukmeter met indicatielampje (optie) | 15 | Tuimelschakelaar platform uit-/inschuiven (optie) |
| 8 | LED diagnosescherm | 16 | 7 ampères stroomonderbreker voor bedieningselementencircuit |

BEDIENINGSELEMENTEN

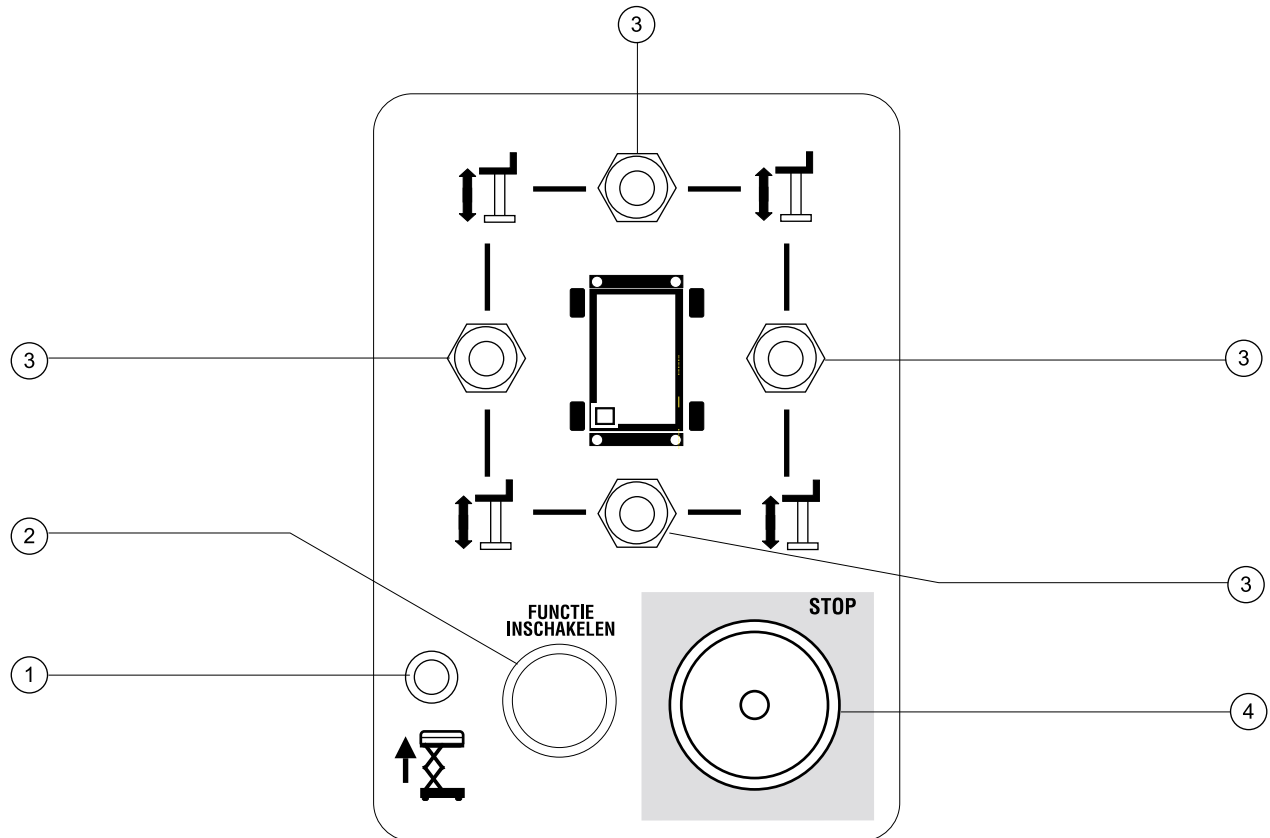

Stempelbedieningspaneel (indien uitgerust met handbediende stempels)

- 1 Foutindicatielampje Heffen
- 2 Functieknop
- 3 Knop Stempels omhoog/omlaag
- 4 Noodstopknop

BEDIENINGSELEMENTEN

Dieselmodellen

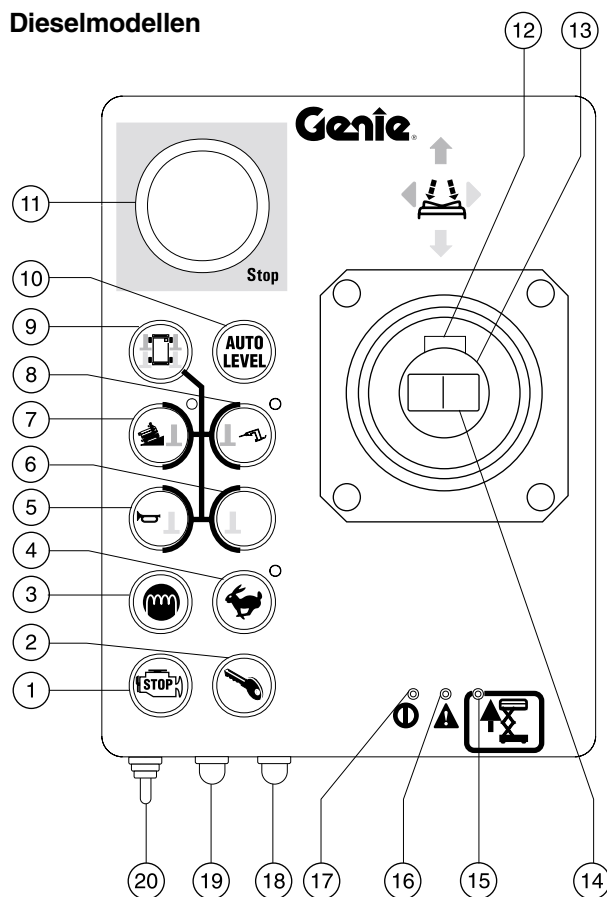

Benzine/LPG modellen

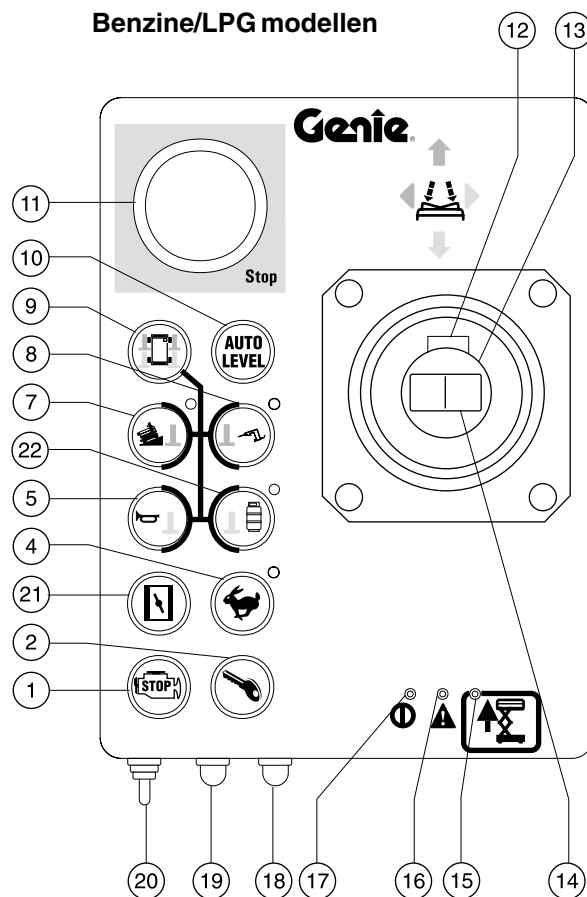

Platformbediening (indien uitgerust met stempels met automatische nivellering)

- | | | | |
|---|---|--|--|
| 1 Motorstopknop | 8 Stempel- en generatorkeuzeknop met indicatielampje | 14 Duiltuimelschakelaar voor stuurfunctie | 20 Tuimelschakelaar platform omhoog/omlaag en stempels omhoog/omlaag |
| 2 Motorstartknop | 9 Stempelfunctieknop | 15 Foutindicatielampje Heffen | 21 Chokeknop (benzine/LPG modellen) |
| 3 Gloeibougieknop (dieselmodellen) | 10 Knop Automatische nivellering stempels | 16 Foutindicatielampje | 22 Stempel- en LPG knop met indicatielampje (benzine/LPG modellen) |
| 4 Knop Hoog stationair met indicatielampje | 11 Noodstopknop | 17 Voedingslampje | |
| 5 Stempel en claxonknop | 12 Functieschakelaar | 18 Functie-/ hogesnelheidskeuzeknop voor de functie omhoog/omlaag | |
| 6 Stempelknop | 13 Proportionele joystick voor rijfuncties en optionele platformuitschuif-/ inschuiffunctie | 19 Functie-/ lagesnelheidskeuzeknop voor de functie platform omhoog/omlaag | |
| 7 Stempelknop en knop Machine op helling: Bedrijft met lage snelheid voor hellingen | | | |

Inspectie vóór het gebruik



Niet bedienen tenzij:

- U de beginselen voor een veilige bediening van de machine, zoals beschreven in deze bedieningshandleiding, hebt bestudeerd en geoefend.

1 Vermijd gevaarlijke situaties.

2 Voer altijd een inspectie uit voordat u de machine gaat gebruiken.

Zorg dat u de inspectie voor het gebruik kent en begrijpt voor u verder gaat met het volgende gedeelte.

3 Voer altijd functietests uit voordat u de machine gaat gebruiken.

4 Inspecteer de werkplek.

5 Gebruik de machine alleen zoals is bedoeld.

Grondbeginselen

Het is de verantwoordelijkheid van de operator om de inspectie vóór het gebruik en periodiek onderhoud uit te voeren.

De inspectie vóór het gebruik is een visuele controle die de operator vóór elke werkperiode uitvoert. De inspectie dient om vast te stellen of de machine mogelijk niet in orde is voordat de operator met de functietests begint.

De inspectie vóór het gebruik dient ook om te bepalen of periodiek onderhoud nodig is. Alleen het periodieke onderhoud dat is aangegeven in deze handleiding mag door de operator uitgevoerd worden.

Zie de lijst op de volgende pagina en controleer alle onderdelen en plaatsen op wijzigingen, schade en losse of ontbrekende onderdelen.

Een beschadigde of gewijzigde machine mag nooit worden gebruikt. Als u schade ontdekt of als de machine afwijkt van de oorspronkelijke staat, moet deze worden voorzien van een label en uit bedrijf worden genomen.

Reparaties aan de machine mogen alleen door een bevoegde servicemonteur worden uitgevoerd volgens de specificaties van de fabrikant. Nadat de reparaties zijn uitgevoerd, moet de operator opnieuw de inspectie vóór het gebruik uitvoeren alvorens met de functietests te beginnen.

De periodieke onderhoudsinspecties moeten door een bevoegde servicemonteur worden uitgevoerd volgens de specificaties van de fabrikant en de eisen die in de verantwoordelijkheidshandleiding zijn opgenomen.

INSPECTIE VÓÓR HET GEBRUIK

Inspectie vóór het gebruik

- Zorg dat de bedienings-, veiligheids- en verantwoordelijkheidshandleiding compleet en leesbaar zijn en zich in de opbergruimte op het platform bevinden.
- Zorg dat alle stickers op hun plaats zitten en leesbaar zijn. Zie het gedeelte Stickers.
- Ga na of er een motorolielek is en controleer het oliepeil. Vul zo nodig olie bij. Zie het gedeelte Onderhoud.
- Ga na of er een hydraulische-olielek is en controleer het oliepeil. Vul zo nodig olie bij. Zie het gedeelte Onderhoud.
- Ga na of er een motorkoelvloeistoflek is en controleer het koelvloeistofpeil. Vul zo nodig koelvloeistof bij. Zie het gedeelte Onderhoud.
- Ga na of er een accuvloeistoflek is en controleer het vloeistofpeil. Vul zo nodig gedestilleerd water bij. Zie het gedeelte Onderhoud.

Controleer de volgende onderdelen of plekken op schade, wijzigingen en verkeerd geïnstalleerde of ontbrekende onderdelen:

- Elektrische onderdelen, bedrading en elektrische kabels
- Hydraulische slangen, koppelingen, cilinders en verdeelstukken
- Brandstof- en hydraulische tanks
- Rijmotoren
- Glijblokken
- Banden en wielen
- Motor en bijbehorende onderdelen
- Eindschakelaars, alarmen en claxon

- Moeren, bouten en ander bevestigingsmateriaal
- Platformtoegangshek
- Zwaailamp en alarmen (indien aanwezig)
- Onderdelen rem vrijzetten
- Veiligheidsarm
- Platformverlenging
- Schaarpennen en bevestigingen
- Joystick platformbediening
- Generator (indien aanwezig)

Controleer de gehele machine op:

- Scheuren in lasnaden of constructiedelen
- Deuken of beschadiging aan de machine
- Zorg ervoor dat alle constructiedelen en andere cruciale onderdelen aanwezig zijn en al het bijbehorende bevestigingsmateriaal en alle pennen op hun plaats zitten en stevig zijn vastgemaakt
- Zijrelingen zijn geïnstalleerd en borgpennen en bouten zijn vastgezet

Onderhoud



Houd u aan het volgende:

- ☑ Alleen het periodieke onderhoud dat is aangegeven in deze handleiding, mag door de operator uitgevoerd worden.
- ☑ De periodieke onderhoudsinspecties moeten door een bevoegde servicemonteur worden uitgevoerd volgens de specificaties van de fabrikant en de eisen die in de verantwoordelijkheidshandleiding zijn opgenomen.

Legenda onderhoudssymbolen

LET OP

In deze handleiding zijn de volgende symbolen gebruikt om de bedoeling van de instructies te verduidelijken. Wanneer een of meer van de symbolen aan het begin van een onderhoudsprocedure te zien zijn, heeft dat de volgende betekenis.



Geeft aan dat gereedschap nodig is om deze procedure uit te voeren.



Geeft aan dat nieuwe onderdelen nodig zijn om deze procedure uit te voeren.



Geeft aan dat deze procedure moet worden uitgevoerd met koude motor.

Motoroliepeil controleren



Het is voor een goede prestatie en lange levensduur van de motor van essentieel belang dat het juiste motoroliepeil wordt gehandhaafd. Indien de machine bij een onjuist oliepeil wordt gebruikt, kan dit tot gevolg hebben dat motoronderdelen beschadigd raken.

LET OP

Controleer het oliepeil bij een uitgeschakelde motor.

1 Controleer de oliepeilstok.

- ⊙ Resultaat: Het oliepeil hoort tot de markering FULL (vol) op de peilstok te reiken. Vul zo nodig olie bij.

Kubota DF-750 motor	3,25 liter
Olie-inhoud (incl. filter)	

Vereiste olieviscositeit

Gebruik oliën die aan de API classificatie SF (met de aanduiding SF/CC of SF/CD) voldoen voor betere slijtbestendigheid. De machines worden met 10W-40 SG/CC geleverd

Kubota D-905 motor	5,1 liter
Olie-inhoud (incl. filter)	

Vereiste olieviscositeit

De motorolie moet de eigenschappen van API classificatie CC/SE, CD/SE CC/SF of CD/SF hebben. De machines worden met 10W-40 SG/CC geleverd.

Peil van hydraulische olie controleren



Het is voor een goede werking van de machine van essentieel belang dat de hydraulische olie op het juiste peil wordt gehouden. Als dat niet gebeurt, kunnen hydraulische onderdelen beschadigd raken. Door dagelijks het oliepeil te controleren kunt u veranderingen hierin signaleren. Is het oliepeil veranderd, dan kan dit duiden op problemen in het hydraulische systeem.

LET OP

Voer deze procedure uit met het platform in de transportstand en de motor uit.

- 1 Inspecteer visueel het kijkglas aan de zijkant van de hydraulische-olietank.
- ⊙ Resultaat: Het peil van de hydraulische olie moet binnen de bovenste 5 cm van het kijkglas zijn.
- 2 Vul zo nodig olie bij. Voeg niet te veel toe.

Specificaties voor hydraulische olie

Type hydraulische olie	Dexron of gelijkwaardig
Tankinhoud	81,4 liter
Hydraulisch systeem (inclusief tank)	94,6 liter

Accu's controleren



Het is voor een goede en veilige werking van de motor van groot belang dat de accu's zich in goede staat bevinden. Een onjuist vloeistofpeil of beschadigde kabels en aansluitingen kunnen schade aan de motoronderdelen en gevaarlijke situaties tot gevolg hebben.

⚠ WAARSCHUWING

Gevaarlijke situatie: elektrocutie mogelijk. Contact met hete of onder spanning staande circuits kan dodelijk of ernstig letsel tot gevolg hebben. Doe al uw ringen, horloges en andere sieraden af.

⚠ WAARSCHUWING

Gevaarlijke situatie: lichamelijk letsel mogelijk. Accu's bevatten zuur. Mors geen accuzuur en vermijd contact hiermee. Neutraliseer gemorst accuzuur met zuiveringszout en water.

- 1 Draag beschermende kleding en oogbescherming.
- 2 Overtuig u ervan dat de accukabelaansluitingen vrij zijn van corrosie.
- 3 Overtuig u ervan dat de accubeugels en kabelaansluitingen goed vastzitten.
- 4 Verwijder de accu-ontluchtingsdoppen.
- 5 Controleer het accuzuurniveau. Voeg zo nodig gedestilleerd water toe tot onder aan de vulbuis van de accu. Voeg niet te veel toe.
- 6 Breng de ontluchtingsdoppen aan.

LET OP

Door toevoeging van contactafschermingen en een afdichtingsmiddel dat corrosie voorkomt, elimineert u corrosie op de polen en kabels van de accu.

ONDERHOUD

Motorkoelvloeistofpeil controleren



Het is voor een lange levensduur van de motor van essentieel belang dat de motorkoelvloeistof op het juiste peil wordt gehouden. Bij een onjuist koelvloeistofpeil verslechtert de motorkoeling en raken motoronderdelen beschadigd. Door dagelijks het koelvloeistofpeil te controleren kunt u veranderingen hierin signaleren. Is het peil veranderd, dan kan dit duiden op problemen in het koelsysteem.

- 1 Controleer het vloeistofpeil in de koelvloeistoftank. Vul zo nodig vloeistof bij.
- ⊙ Resultaat: Het vloeistofpeil hoort in het **NORMAL** (normale) bereik te zijn.



WAARSCHUWING Gevaarlijke situatie: lichamelijk letsel mogelijk. Vloeistoffen in de radiator staan onder druk en zijn zeer heet. Wees voorzichtig wanneer u de dop losdraait en vloeistoffen bijvult.

Periodiek onderhoud

De onderdelen van het periodieke onderhoud moeten door een persoon worden uitgevoerd die getraind en bevoegd is om aan deze machine onderhoud te verrichten volgens de procedures zoals die in de servicehandleiding voor deze machine zijn beschreven.

De bevoegde persoon dient van de hieronder beschreven inspecties en onderhoud alle gegevens bij te houden en vier jaar te bewaren.

Machines die langer dan drie maanden niet in bedrijf zijn geweest, moeten aan een kwartaalinspectie worden onderworpen voordat de machine weer in bedrijf wordt genomen.

Onderhoudsschema

Er moeten aan de hand van een onderhoudsschema vijf soorten onderhoudsinspecties worden uitgevoerd—dagelijks, elk kwartaal, halfjaarlijks, jaarlijks en om de twee jaar. Om de herhaalde uitvoering van de procedures te kunnen noteren, zijn de *Periodieke onderhouds-procedures en het Onderhoudsinspectierapport* in vijf delen onderverdeeld—A, B, C, D en E. Gebruik het volgende overzicht om te bepalen welke proceduregroep(en) in het kader van een periodieke inspectie moet(en) worden uitgevoerd.

Inspectie	Tabel of controlelijst
Dagelijks of om de 8 uur	A
Elk kwartaal of om de 250 uur	A + B
Halfjaarlijks of om de 500 uur	A + B + C
Jaarlijks of om de 1000 uur	A + B + C + D
Om de twee jaar of 2000 uur	A + B + C + D + E

Onderhoudsinspectierapport

Het onderhoudsinspectierapport bevat controlelijsten voor elk type periodieke inspectie.

Maak kopieën van het Onderhoudsinspectierapport om dit voor elke inspectie te kunnen gebruiken. Bewaar ingevulde formulieren gedurende drie jaar.

Functietests



Niet bedienen tenzij:

- U de beginselen voor een veilige bediening van de machine, zoals beschreven in deze bedieningshandleiding, hebt bestudeerd en geoefend.

- 1 Vermijd gevaarlijke situaties.
- 2 Voer altijd een inspectie uit voordat u de machine gaat gebruiken.

3 Voer altijd functietests uit voordat u de machine gaat gebruiken.

Zorg dat u de functietests kent en begrijpt voor u verder gaat met het volgende gedeelte.

- 4 Inspecteer de werkplek.
- 5 Gebruik de machine alleen zoals is bedoeld.

Grondbeginselen

De functietests dienen om te onderzoeken of er storingen aanwezig zijn voordat de machine in bedrijf wordt genomen. Om alle machinefuncties te testen, dient de operator de stapsgewijze instructies te volgen.

Een niet goed werkende machine mag nooit worden gebruikt. Als een storing wordt ontdekt, moet de machine worden voorzien van een label en uit bedrijf worden genomen. Reparaties aan de machine mogen alleen door een bevoegde servicemonteur worden uitgevoerd volgens de specificaties van de fabrikant.

Nadat de reparaties zijn uitgevoerd, moet de operator opnieuw de inspectie vóór het gebruik en de functietests uitvoeren voordat de machine in bedrijf wordt genomen.

- 1 Kies een testgebied zonder obstructies, dat stevig en vlak is.

Bij de grondbediening

- 2 Trek de rode noodstopknop van de platform- en grondbediening uit naar de stand AAN.
- 3 Draai de sleutelschakelaar naar grondbediening.
- 4 Kijk naar het LED diagnosescherm.

- ⊙ Resultaat: Het LED dient eruit te zien zoals de tekening rechts.



- 5 Start de motor.
Zie het gedeelte Bedieningsinstructies.

Noodstop testen

- 6 Druk de rode noodstopknop van de grondbediening in naar de stand UIT.
- ⊙ Resultaat: De motor hoort af te slaan en er horen geen functies te werken.
- 7 Trek de rode noodstopknop uit naar de stand AAN en start de motor opnieuw.

Functies omhoog/omlaag testen

De hoorbare waarschuwingen op deze machine en de standaardclaxon komen allemaal van hetzelfde centrale alarm. De claxon geeft een constante toon. Het daalalarm geeft 60 pieptonen per minuut. Het alarm dat afgaat wanneer de machine niet horizontaal staat, geeft 180 pieptonen per minuut.

- 8 Houd de functieschakelaar niet naar een van beide zijden en activeer de functie platform omhoog.
- ⊙ Resultaat: Geen enkele functie hoort te werken.

FUNCTIETESTS

- 9 Houd de functieschakelaar naar een van beide zijden en activeer de functie platform omhoog.
- ⊙ Resultaat: Het platform hoort omhoog te gaan.
- 10 Houd de functieschakelaar naar een van beide zijden en activeer de functie platform omlaag.
- ⊙ Resultaat: Het platform hoort omlaag te gaan. Het daalalarm hoort te klinken terwijl het platform omlaag gaat.

Nooddalen testen

- 11 Houd de functieschakelaar naar een van beide zijden en activeer de functie platform omhoog en hef het platform ongeveer 0,6 m.
- 12 Trek aan of druk op de nooddaalknop die zich naast de grondbediening bevindt.
- ⊙ Resultaat: Het platform hoort omlaag te gaan. Het daalalarm klinkt niet.
- 13 Draai de sleutelschakelaar naar de platformbedieningsstand.

Bij de platformbediening

Noodstop testen

- 14 Druk de rode noodstopknop op het platform in naar de stand UIT.
- ⊙ Resultaat: Geen enkele functie mag worden geactiveerd.
- 15 Trek de rode noodstopknop uit naar de stand AAN.
- ⊙ Resultaat: Het groene voedingslampje hoort te gaan branden.

Claxon testen

- 16 Druk de claxonknop in.
- ⊙ Resultaat: De claxon hoort te klinken.

Functionies omhoog/omlaag en functieschakelaars testen

- 17 Start de motor.
- 18 Activeer de functie platform omhoog.
- ⊙ Resultaat: Het platform mag niet omhoog gaan.
- 19 Druk een functie-/snelheidskeuzeknop in en houd hem ingedrukt.
- 20 Activeer de functie platform omhoog.
- ⊙ Resultaat: Het platform hoort omhoog te gaan.
- 21 Laat de functieknop los.
- ⊙ Resultaat: Het platform mag niet langer omhoog gaan.
- 22 Druk een functie-/snelheidskeuzeknop in en houd hem ingedrukt. Activeer de functie platform omlaag
- ⊙ Resultaat: Het platform hoort omlaag te gaan. Het daalalarm hoort te klinken terwijl het platform omlaag gaat.

Besturing testen

Opmerking: Bij het uitvoeren van de stuur- en rijfunctietests staat u op het platform en kijkt u naar de voorzijde van de machine.

- 23 Druk de functieschakelaar in en houd deze ingedrukt.
- 24 Druk de duimschakelaar boven op de joystick in de richting die wordt aangegeven door de blauwe driehoek op het bedieningspaneel.
- ⊙ Resultaat: De stuurwielen horen te draaien in de richting waarin de blauwe driehoeken op het bedieningspaneel wijzen.

FUNCTIETESTS

25 Druk de duimschakelaar in de richting die wordt aangegeven door de gele driehoek op het bedieningspaneel.

- ⊙ Resultaat: De stuurwielen horen te draaien in de richting waarin de gele driehoeken op het bedieningspaneel wijzen.

Rijden en remmen testen

26 Druk de functieschakelaar in en houd deze ingedrukt.

27 Beweeg de joystick langzaam in de richting die wordt aangegeven door de blauwe pijl op het bedieningspaneel tot de machine gaat rijden en zet dan de joystick weer in de middelste stand.

- ⊙ Resultaat: De machine hoort in de richting rijden waarin de blauwe pijl op het bedieningspaneel wijst en hoort dan plotseling tot stilstand te komen.

28 Druk de functieschakelaar in en houd deze ingedrukt.

29 Beweeg de joystick langzaam in de richting die wordt aangegeven door de gele pijl op het bedieningspaneel tot de machine gaat rijden en zet dan de joystick weer in de middelste stand.

- ⊙ Resultaat: De machine hoort in de richting te rijden waarin de gele pijl op het bedieningspaneel wijst en hoort dan plotseling tot stilstand te komen.

Opmerking: De rijremmen moeten in staat zijn om de machine op elke helling tegen te houden die door de machine kan worden beklommen.

Beperking rijnsnelheid testen

30 Beweeg een functie-/snelheidskeuzeschakelaar en houd hem vast. Breng het platform ongeveer 1,83 m vanaf de grond omhoog.

31 Druk de functieschakelaar in en houd deze ingedrukt.

32 Beweeg de joystick langzaam naar de maximale rijstand.

- ⊙ Resultaat: De maximaal haalbare rijnsnelheid met geheven platform mag niet hoger zijn dan 0,22 meter per seconde.

Als de rijnsnelheid met geheven platform hoger is dan 0,22 meter per seconde, neem de machine dan uit bedrijf en voorzie deze van een label.

Eindschakelaar platformverlenging testen (indien aanwezig)

Opmerking: Sommige GS-2668 machines hebben geen eindschakelaar voor platformverlenging. Deze schakelaar bevindt zich onder het verlengingseinde van het platform. Deze test is niet nodig op machines die niet deze eindschakelaar hebben.

33 Beweeg een functie-/snelheidskeuzeschakelaar en houd hem vast. Breng het platform zo ver mogelijk omhoog.

34 Schuif de platformverlenging uit.

35 Druk de functieschakelaar in en houd deze ingedrukt.

36 Beweeg de joystick langzaam naar de maximale rijstand.

- ⊙ Resultaat: De rijfunctie hoort niet te werken.

Laat het platform zakken of schuif de platformverlenging in om met de machine te rijden.

Schuinstandsensor testen

Opmerking: Voer deze test vanaf de grond uit met de platformregelaar. Ga niet op het platform staan.

37 Laat het platform volledig neer.

38 Rijd beide wielen aan één kant op een blok van 10 cm of op een stoep.

39 Breng het platform omhoog.

- ⊙ Resultaat - ANSI en CSA modellen: Het schuinstandalarm geeft 180 pieptonen per minuut.

- ⊙ Resultaat - CE modellen: De rij- en hefffunctie werken niet en het schuinstandalarm geeft 180 pieptonen per minuut.

40 Laat het platform zakken en rijd de machine van het blok af.

Inspectie van de werkplek



Niet bedienen tenzij:

U de beginselen voor een veilige bediening van de machine, zoals beschreven in deze bedieningshandleiding, hebt bestudeerd en geoefend.

- 1 Vermijd gevaarlijke situaties.
- 2 Voer altijd een inspectie uit voordat u de machine gaat gebruiken.
- 3 Voer altijd functietests uit voordat u de machine gaat gebruiken.

4 Inspecteer de werkplek.

Zorg dat u de inspectie van de werkplek kent en begrijpt voor u verder gaat met het volgende gedeelte.

- 5 Gebruik de machine alleen zoals is bedoeld.

Grondbeginselen

De inspectie van de werkplek helpt de operator te bepalen of de werkplek geschikt is voor een veilige werking van de machine. Deze inspectie moet door de operator worden uitgevoerd voordat de machine naar de werkplek wordt gebracht.

Het is de verantwoordelijkheid van de operator gevaren op de werkplek te kennen en onthouden, er rekening mee te houden en ze te vermijden tijdens het verplaatsen, opstellen en bedienen van de machine.

Inspectie van de werkplek

Houd rekening met en vermijd de volgende gevaarlijke situaties:

- afgronden of kuilen
- hobbels, hindernissen op de vloer of rommel
- hoog gelegen obstructies en hoogspanningsgeleiders
- gevaarlijke plaatsen
- onvoldoende ondersteuning om alle belastingskrachten te weerstaan die door de machine worden uitgeoefend
- windkracht en weersomstandigheden
- de aanwezigheid van onbevoegd personeel
- andere mogelijk onveilige omstandigheden

Bedieningsinstructies



Niet bedienen tenzij:

- U de beginselen voor een veilige bediening van de machine, zoals beschreven in deze bedieningshandleiding, hebt bestudeerd en geoefend.
- 1 Vermijd gevaarlijke situaties.
- 2 Voer altijd een inspectie uit voordat u de machine gaat gebruiken.
- 3 Voer altijd functietests uit voordat u de machine gaat gebruiken.
- 4 Inspecteer de werkplek.
- 5 Gebruik de machine alleen zoals is bedoeld.**

Grondbeginselen

In het gedeelte Bedieningsinstructies vindt u de instructies voor alle bedieningsaspecten van de machine. Het is de verantwoordelijkheid van de operator om alle veiligheidsvoorschriften en instructies in de bedienings-, veiligheids- en verantwoordelijkheidshandleiding op te volgen.

Het gebruik van de machine voor andere doeleinden dan het heffen van personeel en gereedschap naar een hoge werkplek is onveilig en gevaarlijk.

Alleen getraind en bevoegd personeel mag een machine bedienen. Als meer dan één operator op verschillende tijdstippen in dezelfde werkperiode een machine zal bedienen, moeten de operators bevoegd zijn en moeten ze allemaal alle veiligheidsvoorschriften en instructies in de bedienings-, veiligheids- en verantwoordelijkheidshandleiding opvolgen. Dit betekent dat iedere nieuwe operator de inspectie vóór het gebruik, de functietests en de inspectie van de werkplek dient uit te voeren alvorens de machine te gebruiken.

Noodstop

Druk de rode noodstopknop bij de grond- of de platformbediening in naar de stand UIT om alle functies te stoppen.

Repareer elke functie die blijft werken wanneer u een van de noodstopknoppen indrukt.

BEDIENINGSINSTRUCTIES

Motor starten

- 1 Draai de sleutelschakelaar van de grondbediening naar de gewenste stand.
- 2 Verzeker u ervan dat de beide rode noodstopknoppen van platform- en grondbediening uitgetrokken zijn in de stand AAN.
- 3 Benzine/LPG modellen: Kies de bron voor de brandstof. Grondbedieningspaneel: Plaats de brandstofkeuzetuimelschakelaar in de gewenste stand. Platformbedieningspaneel: Druk de brandstofkeuzeknop in.
- 4 Druk de motorstartknop in.

Als de motor na 15 seconden tornen niet start, moet u de oorzaak ervan opsporen en een eventuele storing verhelpen. Wacht 60 seconden voordat u de motor weer probeert te starten.

Alle modellen: Bij zeer koud weer, -6°C en lager, moet u de motor vóór het bedrijf 5 minuten laten warmlopen om schade aan het hydraulische systeem te voorkomen.

Benzine/LPG modellen: Bij zeer koud weer, -6°C en lager, moet de machine op benzine worden gestart en dan op LPG worden overgeschakeld.

Gebruik de choke zo nodig wanneer benzine in de machine wordt gebruikt.

Bediening vanaf de grond

- 1 Draai de sleutelschakelaar naar grondbediening.
- 2 Trek de beide rode noodstopknoppen van de platform- en grondbediening uit naar de stand AAN.
- 3 Start de motor.

Platform plaatsen

- 1 Houd de functieschakelaar naar een van beide zijden.
- 2 Beweeg de tuimelschakelaar omhoog/omlaag aan de hand van de markeringen op het bedieningspaneel.

De rij- en stuurfuncties zijn niet beschikbaar vanaf de grondbediening.

Bediening vanuit het platform

- 1 Draai de sleutelschakelaar naar platformbediening.
- 2 Trek de rode noodstopknop van de platform- en grondbediening uit naar de stand AAN.
- 3 Start de motor.

Platform plaatsen

- 1 Beweeg een functie-/snelheidskeuzeschakelaar en houd hem vast.
- 2 Activeer de functietuimelschakelaar platform omhoog/omlaag in de gewenste rijrichting.

Sturen

- 1 Druk de functieschakelaar in en houd deze ingedrukt.
- 2 Draai de stuurwielen met behulp van de duimchakelaar boven op de joystick.

Rijden

- 1 Druk de functieschakelaar in en houd deze ingedrukt.
- 2 Snelheid verhogen: Beweeg de joystick langzaam uit het midden.
Snelheid verlagen: Beweeg de joystick langzaam naar het midden.

Stoppen: Zet de joystick terug in de middenstand of laat de functieschakelaar los.

Gebruik de richtingpijlen met kleurcodering op de platformbediening en op het platform om vast te stellen in welke richting de machine zal rijden.

De rijnsnelheid van de machine wordt beperkt bij geheven platform.

Rij-keuzeschakelaar

Symbool 'machine op helling':
Bedrijf laag bereik voor hellingen

BEDIENINGSINSTRUCTIES

Platform in- en uitschuiven (handbediende platformverlenging)

- 1 Hef de vergrendelingshendel voor platformverlenging tot de horizontale stand.
- 2 Duw tegen de vergrendelingshendel voor platformverlenging om het platform naar de gewenste stand uit te schuiven.

Ga niet op de platformverlenging staan terwijl u deze uitschuift.

- 3 Breng de vergrendelingshendel voor platformverlenging omlaag.

GS-2668RT modellen: De eindschakelaar platformverlenging (indien aanwezig) schakelt de rijfunctie uit wanneer het platform wordt uitgeschoven en hoger dan 6,1 m wordt geheven. Laat het platform zakken of schuif de platformverlenging in om met de machine te rijden.

GS-3268RT modellen: De eindschakelaar platformverlenging schakelt de rijfunctie uit wanneer het platform wordt uitgeschoven en hoger dan 7,9 m wordt geheven. Laat het platform zakken of schuif de platformverlenging in om met de machine te rijden.

Platform in- en uitschuiven (elektrische platformverlenging - optie)

- 1 Druk de platformuitschuif-/inschuifknop in en houd hem ingedrukt.
- 2 Beweeg de joystick in de blauwe richting om het platform uit te schuiven of in de gele richting om het platform in te schuiven.

GS-2668RT modellen: De eindschakelaar platformverlenging (indien aanwezig) schakelt de rijfunctie uit wanneer het platform wordt uitgeschoven en hoger dan 6,1 m wordt geheven. Laat het platform zakken of schuif de platformverlenging in om met de machine te rijden.

GS-3268RT modellen: De eindschakelaar platformverlenging schakelt de rijfunctie uit wanneer het platform wordt uitgeschoven en hoger dan 7,9 m wordt geheven. Laat het platform zakken of schuif de platformverlenging in om met de machine te rijden.

Bediening vanaf de grond met de regelaar

Zorg voor een veilige afstand tussen de operator, de machine en vaste voorwerpen.

Houd rekening met de richting waarin de machine gaat rijden bij gebruik van de regelaar.

Motorstopknop

Druk de motorstopknop in om de motor uit te zetten. De functie Omlaag en de claxon werken nog wel.

Steeds na het gebruik

- 1 Kies een veilige parkeerplaats uit—een stevige, vlakke ondergrond zonder obstructies en verkeer.
- 2 Laat het platform neer.
- 3 Draai de sleutelschakelaar naar de stand UIT en verwijder de sleutel om onbevoegd gebruik te voorkomen.
- 4 Blokkeer de wielen.

BEDIENINGSINSTRUCTIES

Handbediende stempels (indien aanwezig)

Voor de Genie modellen GS-2668RT en GS-3268RT is een stempeloctie verkrijgbaar die in het veld kan worden geïnstalleerd. De stempels worden via een buiten het platform gemonteerde bedieningskast bediend. De volgende instructies zijn van toepassing op deze extra bedieningskast.

- 1 Plaats de machine lager dan het gewenste werkterrein.
- 2 Trek de rode noodstopknoppen van de grond- en platformbediening uit. Trek de rode noodstopknop op het stempelbedieningspaneel ook uit.
- 3 Activeer de tuimelschakelaars stempels omhoog/omlaag en voer bijstellingen uit om de machine horizontaal te plaatsen en de wielen een klein beetje van de grond te heffen. Gebruik het waterpas op de steun van het bedieningspaneel. Elke tuimelschakelaar bedient twee stempels.
- 4 Breng het platform omhoog. Als het schuinstandalarm afgaat, laat het platform dan helemaal zakken en stel de stempels bij. Gebruik het waterpas op de steun van het bedieningspaneel.

Het rode indicatielampje boven het hefsymbool op het stempelbedieningspaneel gaat branden wanneer één stempel, maar niet alle stempels, omlaag is. Alle rij- en heffuncties zijn uitgeschakeld.

Het lampje gaat uit wanneer alle stempels stevig op de grond staan. De rijfunctie is uitgeschakeld terwijl de stempels omlaag zijn.

Als u een geblokkeerde functie probeert te gebruiken, gaat het storingslampje op het platformbedieningspaneel branden en wordt de machine buiten bedrijf gesteld. Dit gebeurt zelfs als de stempels stevig op de grond staan en het rode indicatielampje op de stempelbedieningskast uit is.

Om de machine te bedienen drukt u de rode noodstopknop in en trekt u hem vervolgens naar de stand AAN. Start de machine opnieuw.

Stempels met automatische nivellering (indien aanwezig)

Deze instructies zijn van toepassing op machines met een zwarte bedieningskast voor stempels met automatische nivellering.

- 1 Plaats de machine lager dan het gewenste werkterrein.
 - 2 Trek de rode noodstopknoppen van de grond- en platformbediening uit.
 - 3 Druk de knop voor automatische nivellering in en houd hem ingedrukt.
 - 4 Activeer de tuimelschakelaar stempel omhoog/omlaag in de neerwaartse richting.
- ⊙ Resultaat: De stempels schuiven uit en stellen de machine horizontaal. U hoort een pieptoon wanneer de machine horizontaal staat.



Het rode indicatielampje boven het hefsymbool op het stempelbedieningspaneel gaat branden wanneer één stempel, maar niet alle stempels, omlaag is. Alle rij- en heffuncties zijn uitgeschakeld.

Het lampje gaat uit wanneer alle stempels stevig op de grond staan. De rijfunctie is uitgeschakeld terwijl de stempels omlaag zijn.

Afzonderlijke stempels bedienen

- 1 Druk de stempelfunctieknop in en houd hem ingedrukt.
- 2 Druk de stempelknop in en houd hem ingedrukt.
- 3 Activeer de tuimelschakelaar stempels omhoog/omlaag in de gewenste richting om de machine horizontaal te stellen.



Transportinstructies



Houd u aan het volgende:

- Gebruik uw gezond verstand en denk vooruit om de bewegingen van de machine onder controle te houden wanneer u deze met een kraan hijst.
- Het transportvoertuig moet op een vlakke ondergrond worden geparkeerd.
- Het transportvoertuig moet worden geblokkeerd om te voorkomen dat deze weggrolt bij het laden van de machine.
- Zorg ervoor dat het vermogen van het voertuig, de ondergrond en de kettingen of banden groot of sterk genoeg zijn om het gewicht van de machine op te vangen. Zie het gedeelte Specificaties.
- De machine moet zich op een vlakke ondergrond bevinden of zijn vastgezet voordat u de remmen mag vrijzetten.

Op vrachtwagen of aanhanger vastzetten voor vervoer

Blokkeer altijd de wielen van de machine als voorbereiding op het transport.

Gebruik de vastzetpunten op het chassis voor de bevestiging aan het transportvlak.

Gebruik kettingen of banden die meer dan sterk genoeg zijn.

Draai de sleutelschakelaar naar de stand UIT en verwijder de sleutel vóór het transport.

Controleer de gehele machine op losse of niet-vastgezette onderdelen.

Rem vrijzetten

- 1 Blokkeer de wielen om te voorkomen dat de machine gaat rollen.
- 2 Zorg dat de lierkabel stevig aan de vastzetpunten van het rijchassis is bevestigd en dat er zich geen obstructies op de route bevinden.
- 3 Draai de remvrijzetknop naar links om het remventiel te openen.
- 4 Druk de remvrijzetpompknop enkele keren in.

Nadat de machine is geladen:

- 1 Blokkeer de wielen om te voorkomen dat de machine gaat rollen.
- 2 Draai de remvrijzetknop naar rechts om de remmen terug te stellen.

Slepen van de Genie GS-2668 RT of GS-3268 RT wordt afgeraden. Als de machine moet worden gesleept, rijd dan niet harder dan 3,2 km/u.

Belasting ondergrond

Grondbeginselen

Het gedeelte Belasting ondergrond geeft informatie over twee specifieke drukkrachten die de machine op een dragende ondergrond uitoefent.

Plaatselijke druk (per band)

Deze meting is van belang op plaatsen waar het vloeroppervlak onder de machine moet worden beschermd tegen beschadigingen die ontstaan door de hoge druk die op een klein gebied wordt uitgeoefend.

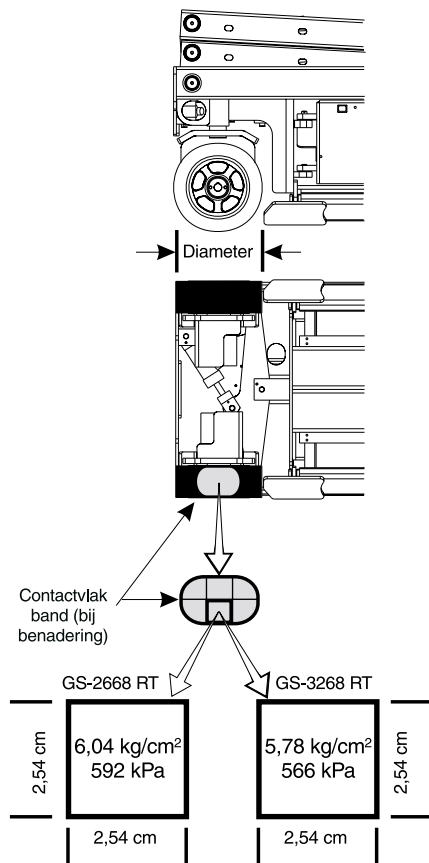

Aanvullende informatie belasting ondergrond

Model	GS-2668 RT
MTT + Nominale lading	3538 kg
Asbelasting, maximaal	1868 kg
Wielbelasting, maximaal	934 kg

Model	GS-3268 RT
MTT + Nominale lading	3865 kg
Asbelasting, maximaal	1787 kg
Wielbelasting, maximaal	893 kg

Uitgeoefende druk

Deze meting is van belang op plaatsen waar de machine wordt gebruikt op een ondergrond of vloeroppervlak die/dat door balken wordt ondersteund. De druk die de machine uitoefent, mag niet hoger zijn dan de ondergrond of het vloeroppervlak kan dragen.

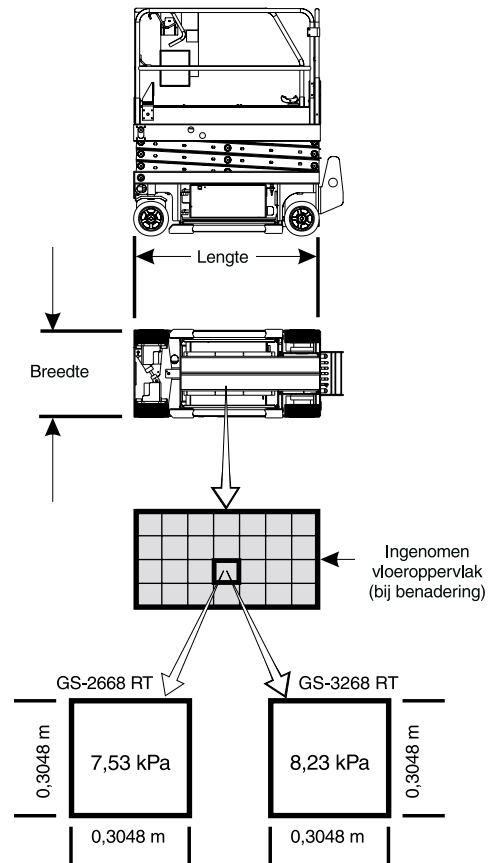

Stickers

Stickers inspecteren

Controleer aan de hand van de afbeeldingen op de volgende pagina of alle stickers zich op hun plaats bevinden en leesbaar zijn.

Hieronder vindt u een genummerde lijst met aantallen en beschrijvingen.

Onderdeelnr.	Beschrijving	Aantal
25994DU	Voorzichtig - Schade aan onderdelen	1
28157DU	Label - Dexron	1
28158DU	Label - Loodvrij (benzine/LPG modellen)	1
28159	Label - Diesel (dieselmodellen)	1
28160	Label - LPG (benzine/LPG modellen) (1 extra met de optie extra LPG tank)	1
28164DU	Let op - Gevaarlijke stoffen	1
28171	Label - Roken verboden	1
28174DU	Voeding naar platform, 230V	2
28175DU	Voorzichtig - Toegang tot compartiment	1
28176DU	Let op - Ontbrekende handleidingen	1
28235DU	Voeding naar platform, 115V	2
28236DU	Waarschuwing - Zich niet op hoogte stellen . . .	1
31060DU	Gevaar - Eindschakelaar niet veranderen	2
40434DU	Label - Verankering van vanglijn	2
43091DU	Gevaar - Algemene veiligheidsvoorschriften	2
43618	Label - Richtingpijlen	1
43619DU	Label - Veiligheidsarm	1
43696DU	Gevaar - Gevaarlijke situatie: elektrocucie mogelijk	2
44220DU	Gevaar/Let op - Remvrijzetveiligheids- en bedieningsinstructies	1
44255DU	Gevaar - Gevaarlijke situatie: ledematen kunnen worden verbrijzeld	4
44736DU	Gevaar - Schuinstandalarm	1
48694	Platformbedieningspaneel, benzine/LPG modellen	1
48695	Platformbedieningspaneel, dieselmodellen	1
48705DU	Grondbedieningspaneel	1
49911DU	Let op - Max. vermogen 567/136 kg - GS-2668 RT en DC	1
52069DU	Let op - Bedieningsinstructies - Grondbediening	1

Onderdeelnr.	Beschrijving	Aantal
52070DU	Let op - Specificaties banden	4
52071DU	Let op - Kubota benzinemotorspec.	1
52072DU	Let op - Kubota dieselmotorspec.	1
52073DU	Let op - Bedieningsinstructies - Platformbediening	1
52324DU	Label - Omhoog/omlaag en functie inschakelen	1
52431DU	Label, grondbedieningspaneel	1
52458	Serieplaat - CE	1
52475DU	Label - Transportbevestigingspunt	4
52494DU	Opgelet - Gevaarlijke situatie: ledematen kunnen worden verbrijzeld - Relingen	1
52523	Serieplaat - ANSI en CSA	1
52617DU	Label - Nooddaalventiel	1
52673DU	Let op - Max. kracht van opzij, ANSI en CSA - GS-2668 RT en DC	1
52674DU	Let op - Max. kracht van opzij, CE - GS-2668 RT en DC	1
52682DU	Let op - Max. vermogen 454/136 kg - GS-3268 RT en DC	1
52802DU	Let op - Max. kracht van opzij, ANSI en CSA - GS-3268 RT en DC	1
52803DU	Let op - Max. kracht van opzij, CE - GS-3268 RT en DC	1
52805DU	Let op - Uitschakeling platformverlenging - GS-3268 RT en DC	1
52967	Uiterlijk - 4x4	2
62059	Uiterlijk - Genie GS-2668 RT	2
62060	Uiterlijk - Genie GS-3268 RT	2
65053DU	Label - Storingscodes	1
71245	Platformbedieningspaneel, gas/LPG modellen, automatische stempels	1
71246	Platformbedieningspaneel, dieselmodellen, automatische stempels	1
72175DU	Stempelbedieningspaneel, handleiding	1
72185DU	Gevaar - Gevaarlijke situatie: ledematen kunnen worden verbrijzeld	1
72186DU	Gevaar - Gevaarlijke situatie: ledematen kunnen worden verbrijzeld	4
72187DU	Gevaar - Veiligheid en voorschriften, handleiding	1
72197DU	Gevaar - Veiligheid en instructies, automatisch	1

STICKERS

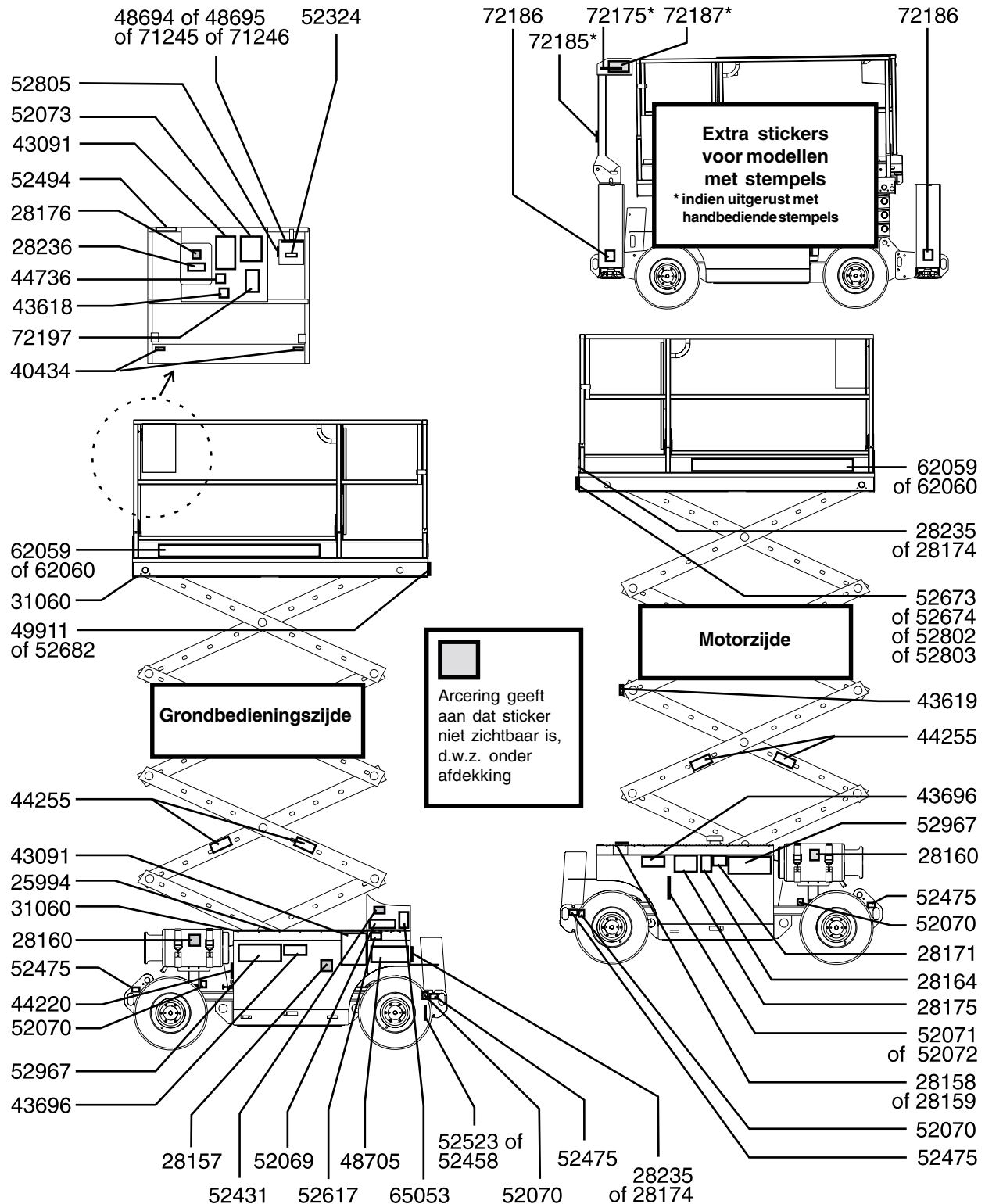

Specificaties

Model	GS-2668 RT
Werkhoogte, maximaal	9,8 m
Platformhoogte, maximaal	7,9 m
Transporthoogte, maximaal	2,3 m
Relingen omhoog	
Transporthoogte, maximaal	1,5 m
Relingen omlaag	
Transporthoogte, maximaal	1,2 m
Relingen verwijderd	
Hoogte, veiligheidsrelingen	1,02 m
Breedte	1,73 m
Lengte, platform ingeschoven	2,67 m
Lengte, platform ingeschoven Modellen met stempels	3,3 m
Lengte, platform uitgeschoven	4,2 m
Max. laadvermogen	567 kg
Wielbasis	1,85 m
Draaicirkel (buiten)	3,7 m
Draaicirkel (binnen)	1,5 m
Bodemvrijheid	20,3 cm
Gewicht	2971 kg
Gewicht met stempeloptie	3470 kg
Klimvermogen	40 %
Geluidsuitstoot door de lucht	>80 dB
Max. geluidsniveau bij werkstations tijdens normaal bedrijf (A-gewogen)	

Voeding	Kubota 17 kW twee brandstofsystemen OF Kubota 15 kW diesel
Bedieningselementen	Proportioneel
Wisselstroomcontactdoos op platform	standaard
Max. hydraulische druk (functies)	241,3 bar
Bandenmaat	26 x 12 x 12
Inhoud hydraulisch systeem	85,17 liter
Afmetingen platform	
Platform lengte x breedte	2,5 x 1,5 m
Lengte platformverlenging	1,5 m
Rijsnelheid	
Transport, maximum	6,1 km/u
Platform geheven, maximaal	0,8 km/u 12,2 m/54,6 sec

Continue verbetering van onze producten is een beleid van Genie. Productspecificaties kunnen zonder voorafgaande kennisgeving of verplichting worden gewijzigd.

SPECIFICATIES

Model	GS-3268 RT
Werkhoogte, maximaal	11,8 m
Platformhoogte, maximaal	9,8 m
Transporthoogte, maximaal	2,5 m
Relingen omhoog	
Transporthoogte, maximaal	1,8 m
Relingen omlaag	
Transporthoogte, maximaal	1,3 m
Relingen verwijderd	
Hoogte, veiligheidsrelingen	1,02 m
Breedte	1,73 m
Lengte, platform ingeschoven	2,67 m
Lengte, platform ingeschoven Modellen met stempels	3,3 m
Lengte, platform uitgeschoven	4,2 m
Max. laadvermogen	454 kg
Wielbasis	1,85 m
Draaicirkel (buiten)	3,7 m
Draaicirkel (binnen)	1,5 m
Bodemvrijheid	20 cm
Gewicht	3411 kg
Gewicht met stempeloptie	3910 kg
Klimvermogen	35 %
Geluidsuitstoot door de lucht	>80 dB
Max. geluidsniveau bij werkstations tijdens normaal bedrijf (A-gewogen)	

Voeding	Kubota 17 kW twee brandstofsystmen OF Kubota 15 kW diesel
Bedieningselementen	Proportioneel
Wisselstroomcontactdoos op platform	standaard
Max. hydraulische druk (functies)	241,3 bar
Bandenmaat	26 x 12 x 12
Inhoud hydraulisch systeem	85,17 liter
Afmetingen platform	
Platform lengte x breedte	2,5 x 1,5 m
Lengte platformverlenging	1,5 m
Rijsnelheid	
Transport, maximum	6,1 km/u
Platform geheven, maximaal	0,8 km/u 12,2 m/54,6 sec

Continue verbetering van onze producten is een beleid van Genie. Productspecificaties kunnen zonder voorafgaande kennisgeving of verplichting worden gewijzigd.

Genie Holland
Telefoon 31 70 51 78836
Fax 31 70 51 13993

Genie Denmark
Telefoon 45 6612 5544
Fax 45 6612 5530

Genie France
Telefoon 33 2 37 26 09 99
Fax 33 2 37 31 11 95

Genie Spain
Telefoon 34 93 579 5042
Fax 34 93 579 5059

Genie Germany
Telefoon 49 4202 8852-0
Fax 49 4202 8852-20

Genie U.K.
Telefoon 44 1636 614700
Fax 44 1636 611090

Genie Mexico City
Telefoon 52 5 653 03 84
Fax 52 5 664 40 16

Genie North America
Telefoon 425.881.1800
Gratis
nummer in de VS en Canada
800.536.1800
Fax 425.883.3475

Genie Australia Pty Ltd.
Telefoon 1 61 7 3375 1660
Fax 1 61 7 3375 1002

Genie China
Telefoon 86 21 53852570
Fax 86 21 53852569

Genie Malaysia
Telefoon 604 228 1235
Fax 604 226 6872

Genie Japan
Telefoon 81 3 3453 6082
Fax 81 3 3453 6083

Genie Korea
Telefoon 82 2 558 7267
Fax 82 2 558 3910

Genie Africa
Telefoon 27 11 974 6838
Fax 27 11 974 6797

Genie Latin America
Telefoon 55 11 4055 2499
Fax 55 11 713 1661

Verspreid door: