

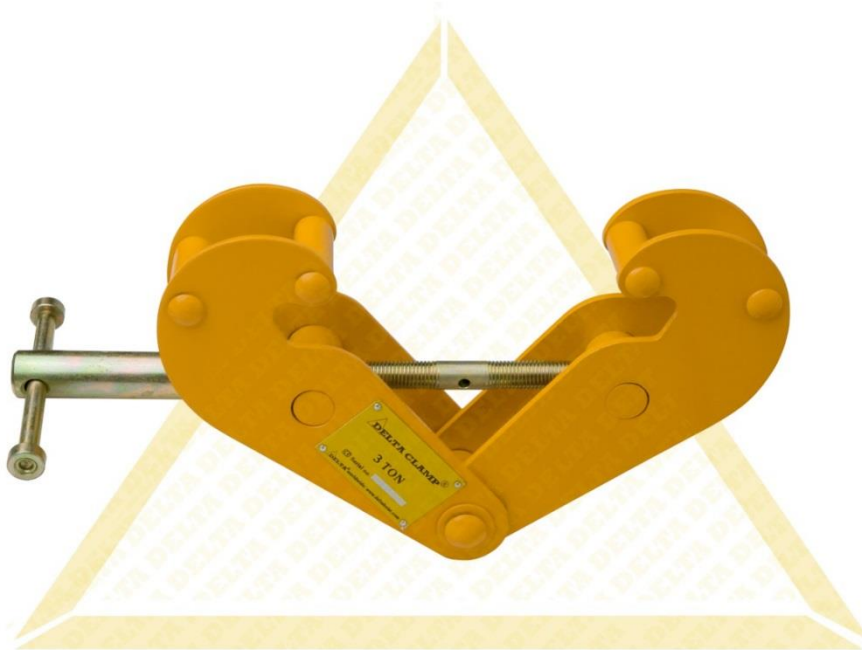

## HANDLEIDING

[DC.0.010 – DC.0.010DB series]



**Let op:** Alle gegevens in deze handleiding zijn gebaseerd op de beschikbare gegevens op het moment van drukken, onder voorbehoud van tyfouten. We behouden ons het recht voor om onze eigen producten te wijzigen op elk moment zonder voorafgaande kennisgeving. Voor gebruik de handleiding doorlezen en volledig begrijpen. Bewaar altijd een kopie van de handleiding en houd beschikbaar voor inzage. Indien er verder vragen zijn, neem contact op met uw leverancier.



**DIT IS HET VEILIGHEIDS/WAARSCHUWING SYMBOOL. WANNEER DIT SYMBOOL GETOOND WORDT OP DE  DELTA<sup>®</sup> BALKKLEM OF IN DE HANDLEIDING MOET DE GEBRUIKER ALERT ZIJN VOOR GEVAARLIJKE SITUATIES. TEN ALLE TIJDE MOET DE VEILIGHEIDSINSTRUCTIES WORDEN OPGEVOLGD.**



# INHOUD

1.	INTRODUCTIE_____	PAGE 3
2.	VEILIGHEIDS INSTRUCTIES_____	PAGE 4
3.	PRE-CHECK_____	PAGE 6
4.	INSTALLATIE_____	PAGE 6
5.	BEDIENING_____	PAGE 7
6.	SPECIFICATIES_____	PAGE 8
7.	ONDERDELENLIJST_____	PAGE 9
8.	ONDERHOUD_____	PAGE 10
9.	PROBLEEM EN OPLOSSING_____	PAGE 10
	APPENDIX 1: TEST CERTIFICAAT_____	PAGE 11
	☐ CONFORMITEITSVERKLARING_____	PAGE 11

## 1. INTRODUCTIE

 **DELTA**<sup>®</sup> balkklemmen voldoen aan de veiligheid factoren en verdere veiligheidseisen in overeenstemming met de Europese gemeenschap machine richtlijnen 2006/42/EC.

Illustraties kunnen afwijken van het origineel product.

 **DELTA**<sup>®</sup> behoud het recht voor om materialen en of het ontwerp te wijzigen , indien in dergelijke veranderingen het product verbeterd. Naast het bezigen van de gebruiksaanwijzing, moet ook de onderhoud instructies opgevolgd worden. Bij misbruik, reparatie door een onbevoegd persoon, of het gebruik van niet originele  **DELTA**<sup>®</sup> reserve onderdelen vervalt de garantie, tevens kan dit ook leiden tot gevaarlijk gebruik waarbij veiligheid niet meer gewaarborgd kan worden.

Lees de gebruiksaanwijzing zorgvuldig door voor gebruik! Als er twijfel blijft bestaan, neem contact op met uw leverancier.











## 2. VEILIGHEIDSINSTRUCTIES

# WAARSCHUWING







Onjuist gebruik van de **DELTA**<sup>®</sup> balkklem kan tot gevaarlijke situaties leiden. Indien niet vermeden kan dit tot serieuze verwondingen leiden of zelfs dodelijke ongevallen. Lees de gebruiksaanwijzing zorgvuldig door



- a. **DELTA**<sup>®</sup> balkklem mag alleen gebruikt worden door meerderjarig gekwalificeerd personeel. De gebruiker moet zowel fysiek als mentaal in goede toestand zijn. Tevens moet de gebruiker bekend zijn met de correcte veiligheid en bediening instructies.
- b. Elk persoon die voor het eerst de **DELTA**<sup>®</sup> balkklem gebruikt moet onder risicoloze omstandigheden checken of hij/zij de veiligheid en bediening instructies volledig begrijpt en kan uitvoeren door middel van een test. Daarna kan er met lading gewerkt worden..
- c. Voor professionele doeleinden moet de **DELTA**<sup>®</sup> balkklem onder toezicht van een bekwaam persoon gebruikt worden. Hij/zij moet bekend zijn met alle wetgeving die van toepassing is op de locatie en de autoriteit hebben om dit ook toe te passen als zij niet de gebruiker is.
- d. De gebruiker moet ten allen tijde de benodigde persoonlijke bescherming middelen dragen.
- e. Bij installatie, gebruik en onderhoud moet er te allen tijde rekening gehouden worden met veiligheid wetgeving die van toepassing is.
- f. Het is de verantwoordelijkheid van de gebruiker om aan alle veiligheid richtlijnen te voldoen tijdens het installeren, gebruik en onderhoud. **DELTA**<sup>®</sup> balkklem mag alleen geïnstalleerd worden onder condities volgens de richtlijnen waarbij de veiligheid van de installateur gewaarborgd wordt.
- g. De **DELTA**<sup>®</sup> balkklem moet bevestigd zijn aan een balk waarbij de maximale last capaciteit gedragen moet kunnen worden (houd hier goed rekening mee en calculeer dit met een riante veiligheidsfactor). De maximale lastcapaciteit wordt aangegeven op de naamplaat.
- h. Gebruik alleen hijsmiddelen met een gelijkwaardig of een lagere capaciteit dan de **DELTA**<sup>®</sup> balkklem. Controleer ten alle tijde de **DELTA**<sup>®</sup> hijsmiddelen op slijtage, corrosie, scheuren of andere vormen van beschadigingen. Indien waargenomen mogen deze niet gebruikt worden. Neem contact op met uw leverancier.
- i. De **DELTA**<sup>®</sup> balkklem moet voorzien zijn van een naamplaat waarbij de maximum capaciteit wordt aangegeven. Indien niet het geval, plaats de loopkat buiten gebruik en neem contact op met uw leverancier.
- j. **DELTA**<sup>®</sup> balkklem is ontworpen voor handbediening en mag niet gemotoriseerd worden.



- k. Inspectie en onderhoud moet voor gebruik worden uitgevoerd. De  **DELTA**<sup>®</sup> balkklem moet in waarneembaar fysiek goed staat verkeren.
- l. Indien de last de nominale capaciteit overschrijd mag de  **DELTA**<sup>®</sup> balkklem niet gebruikt worden. Overbelasting is ten strengste verboden. Voor gebruik moet het gewicht van de last uitgerekend worden.
- m. Gedurende het gebruik moet de gebruiker constant de lading,  **DELTA**<sup>®</sup> balkklem, en balk observeren zodat contact met obstakels voorkomen wordt. Dit is ten strengste verboden.
- n. Het is ten strengste verboden om  **DELTA**<sup>®</sup> balkklem te gebruiken voor het vervoeren van mensen
- o. De gebruiker mag zich nimmer laten afleiden door zijn omgeving. Tijdens het hijsen moet hij geconcentreerd te werk gaan om gevaarlijk situaties te voorkomen. Het is verboden om onder gehesen last te lopen of staan, vermijd ten alle tijd contact met obstructies.
- p. Het is ten strengste verboden om onder de gehesen last te lopen of te staan. Altijd op veilige afstand staan.
- q. De gebruiker mag tijdens gebruik van de  **DELTA**<sup>®</sup> balkklem en gehesen last nooit onbemand achter laten.
- r. Het is verboden om de  **DELTA**<sup>®</sup> balkklem te modificeren.
- s.  **DELTA**<sup>®</sup> balkklemmen kunnen gebruikt worden in temperaturen tussen -10°C tot 50°C
- t.  **DELTA**<sup>®</sup> balkklemmen zijn niet geschikt voor omgevingen waar vocht (onder water), stof of gasexplosie gevaar een rol speelt.
- u. Als de  **DELTA**<sup>®</sup> balkklem niet gebruikt wordt moet het op een juiste wijze worden opgeslagen. De locatie moet droog en schoon zijn, niet toegankelijk voor niet geautoriseerde personen. Dit betekent ook dat het niet op de grond mag slingeren om eventuele gevaarlijke situaties te vermijden.
- v. Bij het constateren van defecten moet er onmiddellijk gestopt worden met het gebruik van de  **DELTA**<sup>®</sup> balkklem. Neem contact op met uw leverancier.
- w. Gebruiken alleen  **DELTA**<sup>®</sup> onderdelen. Bij definitieve verwijdering van het product moet de milieu beschermende wetgeving van het desbetreffende land in acht worden genomen.
- x. Registratie en documentatie van onderhoud en jaarlijkse inspecties moeten bijgehouden worden door de gebruiker / eigenaar. Zorg dat dit ten alle tijde aanwezig is.

### 3. PRE-CHECK

<h1>WAARSCHUWING</h1>	
	<p>a. Controleer de  balkklem op roest, scheuren, slijtage of elk andere vorm van beschadiging. Wanneer er schade is waargenomen moet de balkklem buiten gebruik worden gesteld. Neem contact op met uw leverancier.</p> <p>b. Gebruik nooit een  balkklem die beschadigd is.</p> <p>c. Zorg dat alle onderdelen aanwezig zijn.</p> <p>d. Het is verboden om de  balkklem te modificeren.</p> <p>e. Controleer vooraf de balk capaciteit en breedte.</p> <p>f. Gebruik altijd hijsmiddelen die gelijke of lagere capaciteit hebben als de  balkklem.</p> <p>g. Voor gebruik moet altijd het last gewicht berekend worden.</p> <p>h. Zorg ervoor dat iedereen op de hoogte is wanneer er gewerkt wordt.</p> <p><b>Indien er vragen zijn, neem contact op met uw leverancier.</b></p>

### 4. INSTALLATIE

<h1>WAARSCHUWING</h1>	
	<p>Onjuist installatie van de  balkklem kan tot gevaarlijke situaties leiden. Indien niet vermeden kan dit tot serieuze verwondingen leiden of zelfs dodelijke ongevallen. Lees de gebruiksaanwijzing zorgvuldig door.</p>

- a. Meet de actuele balk breedte
- b. Zorg ervoor dat het balk en de  balkklem de capaciteit van de last kunnen dragen.
- c. Installeer de  balkklem volgens de gemeten balkbreedte door rechtsom met enige kracht aan de hendel te draaien.
- d. **Zorg ervoor dat het strak vast zit voor gebruik**

## 5. BEDIENING INSTRUCTIES

# WAARSCHUWING



Onjuist gebruik van de **DELTA**<sup>®</sup> balkklem kan tot gevaarlijke situaties leiden. Indien niet vermeden kan dit tot serieuze verwondingen leiden of zelfs dodelijke ongevallen. Lees de gebruiksaanwijzing zorgvuldig door.

- a. Voor gebruik moet de gebruiker er zeker van zijn dat de **DELTA**<sup>®</sup> balkklem en de balk de juiste capaciteit heeft. Overbelasting is ten strengste verboden.
- b. Zorg ervoor dat de **DELTA**<sup>®</sup> balkklem correct in het midden boven het zwaartepunt van het product is geplaatst en dat de hijsmiddelen op de juiste manier wordt gemonteerd. Zorg ervoor dat het niet zal onderworpen aan zijdelingse belasting.
- c. Voordat de lading wordt gehesen moet er worden nagekeken of de klem strak vast zit en de hijsmiddelen correct over de lading geplaatst zijn.
- d. Gebruik alleen hijsmiddelen met een gelijkwaardig of een lagere capaciteit dan de **DELTA**<sup>®</sup> balkklem. Wij adviseren om **DELTA**<sup>®</sup> hijsmiddelen te gebruiken gelijkwaardig aan de balkcapaciteit. Controleer ten alle tijde de **DELTA**<sup>®</sup> takels en lastketting op slijtage, corrosie, scheuren of andere vormen van beschadigingen. Indien waargenomen mogen de **DELTA**<sup>®</sup> takels niet gebruikt worden. Neem contact op met uw leverancier.
- e. **DELTA**<sup>®</sup> balkklemmen moeten worden schoongehouden in verband met inspectie en onderhoud.

# WAARSCHUWING



**Nood procedure:** Wanneer er zich nood situatie voordoet moet er onmiddellijk gestopt worden met de werkzaamheden. Er moet onmiddellijk een veiligheidsgebied worden afgezet onder en rondom de **DELTA**<sup>®</sup> balkklem en hijsmiddelen, zodat het niet toegankelijk is voor niet geautoriseerde personen. Neem de noodzakelijke acties om de lading veilig te laten zakken en de hijsmiddelen te verwijderen. Neem contact op met uw leverancier.

## 6. SPECIFICATIES

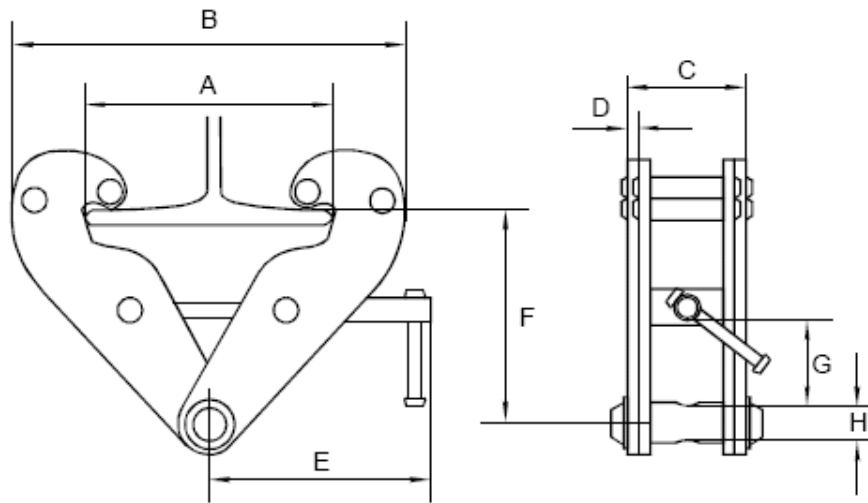

Sate working load kg	Adjustable beam width mm	A max mm	B		C mm	D mm	E mm	F		G mm	H mm
			min mm	max mm				min mm	max mm		
1000	75-220	260	180	360	64	5	215	102	155	25	22
2000	75-220	260	180	360	74	6	215	102	155	25	22
3000	80-320	354	235	490	103	8	260	140	225	45	24
5000	80-320	354	235	490	110	10	260	140	225	45	28
10000	90-320	365	320	505	120	12	280	170	235	50	40





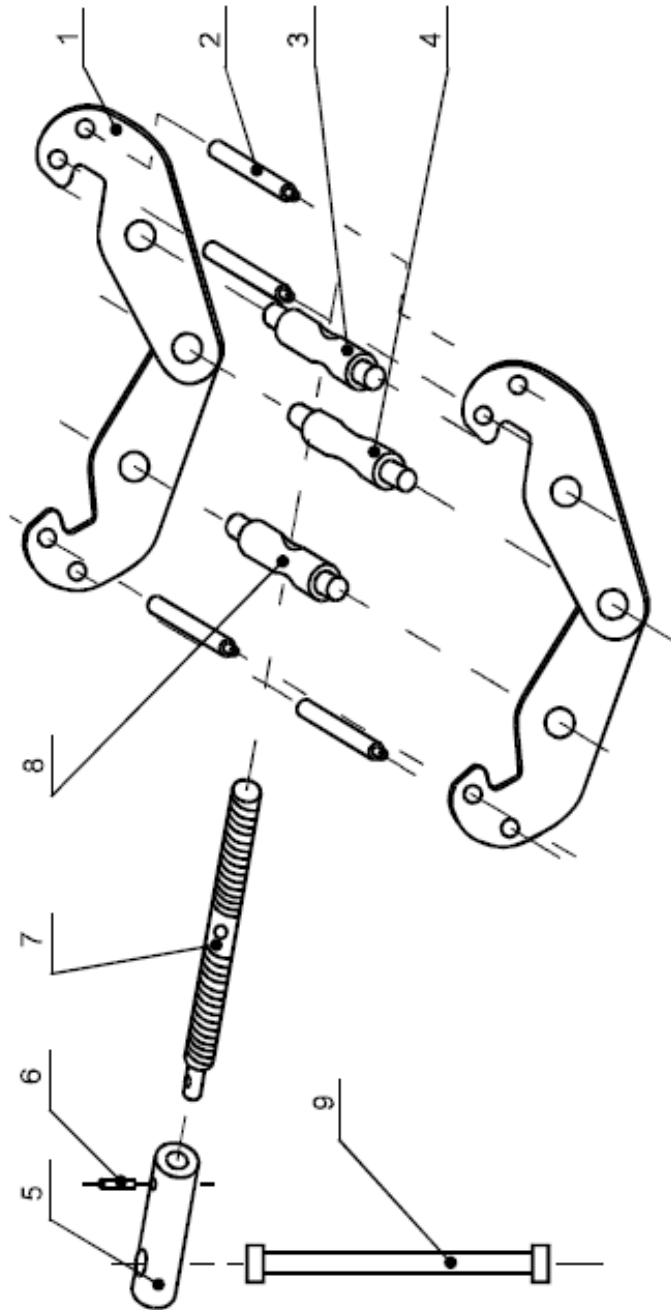

7. ONDERDELENLIJST

**BEAM CLAMP SPARE PARTS**







1. Side plate	2. Stay	3. Lever thread spindle	4. Equalizer pin
5. Lever handle link cover	6. Socket head cap screw	7. Screw mandrel	8. Dexter thread spindle
9. Handle			

## 8. ONDERHOUD

- a. De minimale onderhoud is afhankelijk van het gebruik van het product. De  **DELTA**<sup>®</sup> balkklem moet jaarlijks worden nagekeken door een professional. Documentatie en registratie van deze test moeten worden opgeslagen. Dit is de verantwoordelijkheid van de gebruiker / eigenaar.
- b. Controleer de  **DELTA**<sup>®</sup> balkklemmen regelmatig op slijtage, schade, vervorming, scheuren of gebreken die een gevaar kunnen opleveren.
- c. Als een van de bovenstaande gebreken wordt geconstateerd moet de  **DELTA**<sup>®</sup> balkklem onmiddellijk uit gebruik worden genomen en moet dit worden nagekeken door een professional.
- d. Gebruik alleen  **DELTA**<sup>®</sup> reserve onderdelen.

## 9. PROBLEEM EN OPLOSSING

PROBLEEM	OORZAAK	OPLOSSING
 <b>DELTA</b> <sup>®</sup> balkklem zit los en beweegt.	Spindel / as is niet goed vastgezet.	Trek de as aan door middel van de hendel.
 <b>DELTA</b> <sup>®</sup> balkklem kan niet geïnstalleerd worden op de gewenste balkbreedte.	1. Balkbreedte te groot / klein 2. As / spindel werk niet correct.	1. Selecteer de juist  <b>DELTA</b> <sup>®</sup> balkklem volgens balkbreedte specificaties. 2. Vervang de  <b>DELTA</b> <sup>®</sup> balkklem, neem contact op met uw leverancier.

## APPENDIX 1: Test certificaat & CE conformiteitsverklaring



**TEST CERTIFICAAT  
&  
CE CONFORMITEITSVERKLARING**

**DERIVED CERTIFICATE OF TEST  
&  
DECLARATION OF CE CONFORMITY**

Hiermede verklaren wij dat het hieronder vermelde product zorgvuldig geïnspecteerd en beproefd is en dat de volgende beproevings- en inspectiegegevens overeenstemmen met de specificaties van ons technisch dossier.

*This is to certify that the undermentioned product has been thoroughly inspected and tested and that the following data of inspection and test is in conformity with the requirements of our technical file.*

Omschrijving :	: Description
Model :	: Type
Serie nummer :	: Serial number
Max. veilige belasting :	: Safe Working Load S.W.L.
Minimum breeklast :	: Minimum Breaking Load

Wij verklaren dat het bovengenoemde product in overeenstemming is met de veiligheidsfactor en overige veiligheidseisen van de Europese Machinerichtlijn 2006/42/EC.

*We declare that the above-mentioned product is in compliance with the safety factor and further safety requirements in conformity with the European Communities Machinery Directive 2006/42/EC.*

Handtekening : **M.F. STAM**  
*Signed by:*

Functie : **Directeur**  
*Position :* **Director**

Datum :  
*Date:*

Factuur/Certificaat  
nummer :  
*Invoice/Certificate no.*



**DELTA® - DELTA BLUE® - DELTA CLAMP® - DELTA CONTROL® - DELTA FOR® - DELTA GREEN® -  
DELTA MARWEILIER® - DELTA MARWEITAMEL® - DELTA SILVER® - DELTA SLING® - DELTA SPARKLESS® -  
PROF MARWEI® - DELTA LOCK® - MEVERUCK® - DELTA YELLOW®** zijn oorspronkelijke merken en eigendom van DELTA  
HUISWERKTUIGEN® bv. Adres: Uiterdijk 7, 1506 GW Zaandam, Nederland.



Uiterdijk 6  
1505 GW Zaandam  
The Netherlands

Zet- en drukfouten zijn voorbehouden. Alle rechten voorbehouden. Niets uit deze uitgave mag worden verveelvoudigd zonder

voorafgaande schriftelijke toestemming van   
SE&O