

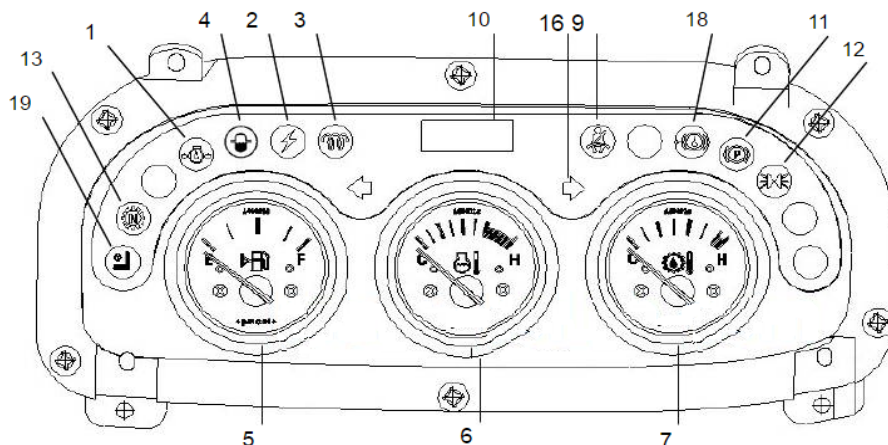

Handleiding: Heftruck diesel max. hef. 3000 kg



1. Motoroliedruk indicator lamp

Dit lampje geeft aan of er voldoende oliedruk is. Het lampje gaat branden als u de motor start en moet bij voldoende oliedruk doven. Als het lampje aan blijft of aan gaat tijdens gebruik van de heftruck dient u de motor uit te schakelen.

2. Dynamo indicator lamp

N.v.t. bij de diesel heftruck. Het lampje zal bij het starten van motor eenmalig branden.

3. Diesel motor voorverwarming indicator lamp

Als u de positie in ON zet gaat dit lampje aan. De gloeibougies verwarmen de motor dan voor. **Na 7 seconden kunt u de motor starten.**

4. Water in brandstoffilter indicator lamp

Het lampje gaat branden als u de motor start en moet daarna doven. Als het lampje aanblijft of aan gaat tijdens gebruik betekent dat dat er teveel water in het brandstoffilter is geconstateerd. Zet de motor uit en tap ongeveer 6 seconden brandstof (en eventueel water) af.

5. Brandstof level indicator lamp

Geeft het brandstofniveau aan.

6. Koelvloeistoftemperatuur indicator lamp

Dit lampje geeft aan als de motor oververhit is. Als dit lampje brand dient u de motor uit te schakelen.

7. Olietemperatuur indicator lamp

Dit lampje geeft de temperatuur van de olie weer. Als dit lampje brand dient u de motor uit te schakelen.

8. Motor storing controlelamp

Voor verhuur of informatie kunt u bellen met **0900-7474747**

Onze storingsdienst staat 24 uur per dag, 7 dagen in de week ter beschikking via **0515-745019**

Houdt u er rekening mee dat eventuele schades en/of schoonmaakkosten zullen worden doorbelast.

9. Veiligheidsgordel waarschuwinglamp

10. Aantal gebruikersuren heftruck

Dit lampje geeft aan hoeveel uren de heftruck is gebruikt voor bepaling van onderhoud.

11. Parkeer indicator lamp

Dit lampje gaat aan als u de parkeerrem heeft aangetrokken.

12. Verlichting aan de voorzijde Indicator lamp

Geeft aan als de verlichting is ingeschakeld.

13. Transmissie neutrale positie lamp

14. Schakelaar om de lampen te verlichten.

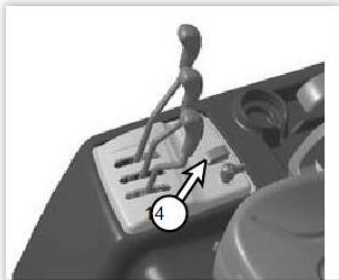

Met positie 1 zet u de voorlampen aan en drukt u de schakelaar naar positie 2 dan gaan de achter schijnwerpers ook aan.

15. N.v.t. bij de diesel heftruck.

16. Draairichting indicator lamp

Hierbij kunt u aangeven welke richting u uitgaat.

17. De claxon



18. Rem-olieniveaulamp

Geeft aan wanneer het rem-oliepeil te laag is door te gaan branden.

19. Mast interlock

Alarm waarschuwinglichten

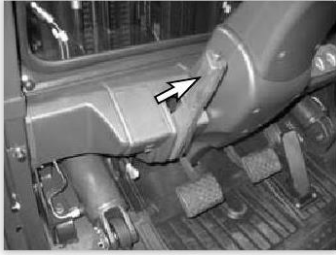

Trek de hendel naar achter om de parkeerrem in te schakelen. Duw de handel naar voren om de parkeerrem vrij te geven. De parkeerrem moet worden toegepast bij het verlaten van de heftruck en voor het starten van de motor.



Door aan deze hendel te trekken wordt de motorruimte ontgrendeld.



1. Duw de hendel rustig naar voren om de lepels verticaal te laten zakken.
2. Duw de hendel in de centrale positie om het heffen of dalen van de lepels te stoppen.
3. Trek de hendel rustig naar achteren om de lepels verticaal te heffen.

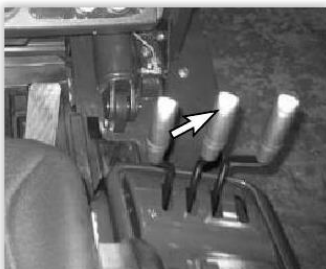

1. Duw de hendel rustig naar voren om de lepels naar beneden te kantelen.
2. Zet de hendel in de neutrale positie om het kantelen te stoppen.
3. Trek de hendel rustig naar achteren om de lepels omhoog te kantelen.



1. Duw de hendel rustig naar voren om de lepels naar elkaar toe te verschuiven.
2. Zet de hendel in de centrale positie om het verschuiven van de lepels te stoppen.
3. Trek de hendel rustig naar achteren om de lepels terug te schuiven.

Starten van motor

1. Versnelling hendel op neutraal, handrem vastzetten.
2. De sleutel in de I positie draaien.
3. Motor gloeit voor.
4. Sleutel doordraaien om te starten.
5. Motor maximaal 15 seconden laten aanslingeren.
6. Wanneer motor aanslaat, sleutel loslaten.
7. Motor ca 5 min. warm laten draaien.

Stoppen van motor

1. Sleutel naar stand **(O)** draaien.

Rijden en sturen

1. Controleer of de lepels vrij zijn en hef de lepels ca 30cm boven de grond.
2. Trap rempedaal in, handrem loszetten.
3. Laat het rempedaal los en geef beetje gas, heftruck begint te rijden.

Last verplaatsen

1. Rij met de heftruck rustig richting de last.
2. Stop met rijden, ca 1 meter voor de last.
3. Breng de lepels op de gewenste, horizontale, hoogte om de last op te tillen.
4. Rijd rustig de heftruck naar voren. Doorrijden tot de last bijna tegen het lepelbord komt.
5. Stop met rijden, trap rempedaal in en hef de last ca 30cm van de grond.
6. Begin pas te rijden als je er zeker van bent dat de last stabiel op de lepels staat.
7. Rijd beheerst met de heftruck naar de plaats van bestemming. Indien de last het zichtveld vult, rij dan achteruit of vraag iemand om aanwijzingen te geven.
8. Rijd nooit met de last op hoogte, kantel gevaar in bochten.

Na afloop van werk – Veilig parkeren

1. Laat geen last op de lepels staan.
2. De heftruck moet op stevige, vlakke ondergrond staan.
3. Zet de rijrichting keuzehendel op neutraal.
4. Trek handrem aan.
5. Plaats de lepels vlak op de grond, voor en achterzijde.
6. Stop de motor en sluit de heftruck af.